

# 选品研学社第3期

Garment Covers 类目  
——衣罩 行业分析报告

 卖家精灵 ×  壹圆汇 YIYUANHUI 联合出品



## 前言



防尘袋有什么用是很多人初次接触该物品的时候都有的疑问，不过就其名字我们可以知道这个东西能够防尘，另外能有效防霉、防蛀，节省空间，让衣物保持平直、整齐有绪。高档西服、外套需要精心的保护。当您干洗好的西服放在衣橱里，等下次拿出来时你发现上面已经落了灰尘无疑会非常堵心。而西服防尘袋，可以帮您解决相关的烦恼，使您再无后顾之忧。

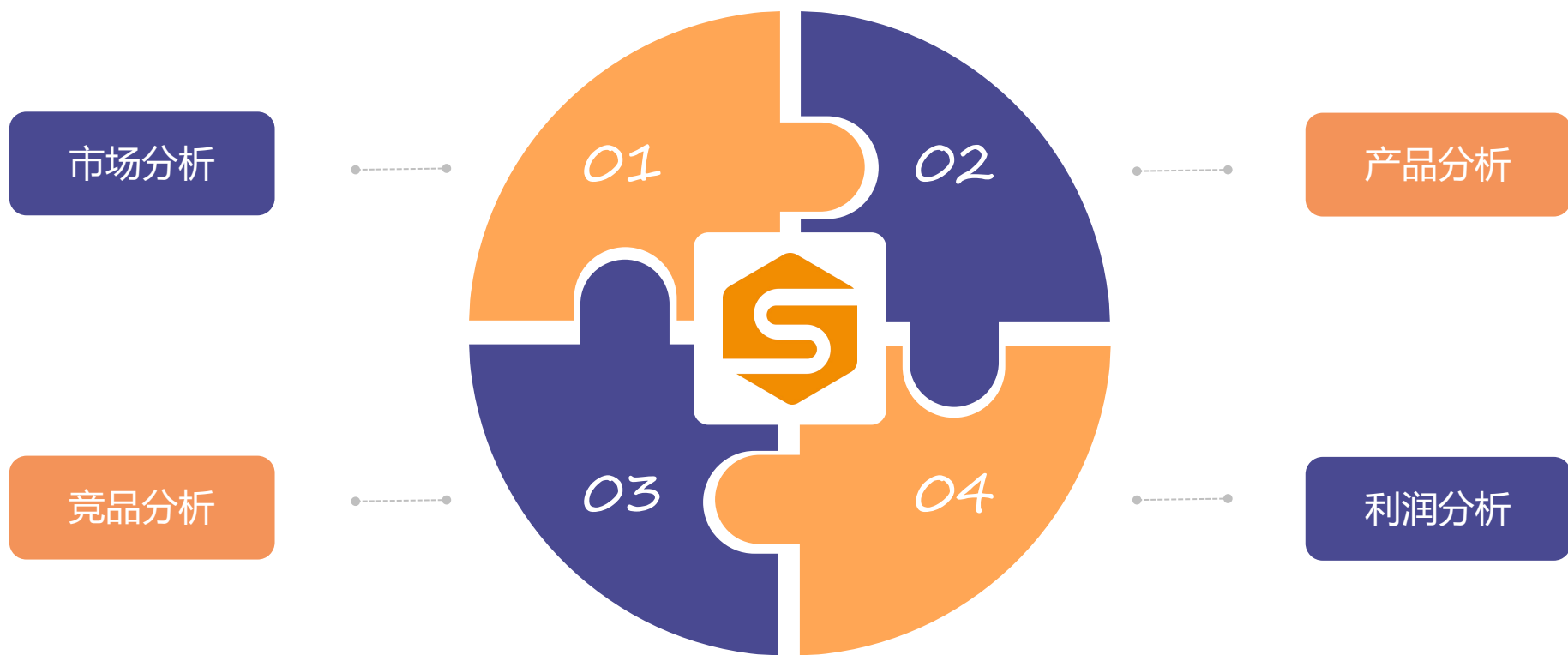
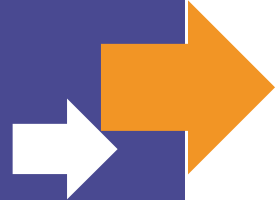

The screenshot shows a web application interface for product analysis. The search term 'apple cutter' is entered in the search bar. The results table lists various products with their respective metrics.

#	产品信息	品牌	品类	BSR	价格	评分	评分数	月评新增	留评率	近30天销量	近30天销售额	毛利率
1	Mempedont Apple Slicer Upgrade...	mempedont	厨具	15,382	\$11.99	4.6	640	48	10.91%	440	\$5,276	56%
2	Apple Slicer, McoMce Apple Core...	MCOMCE	厨具	11,935	\$7.99	4.6	520	83	13.90%	597	\$4,770	44%
3	Apple Slicer Upgraded Version 1...	Ubrand	厨具	20,239	\$10.99	4.6	79	37	9.84%	376	\$4,132	53%
4	Zulay Kitchen 12-Blade Apple Sli...	Zulay Kitc...	厨具	15,334	\$9.99	4.7	150	83	3.27%	152	\$1,518	36%
5	SCHVUBENR 3.5 Inch Apple Slicer ...	SCHVUB...	厨具	3,581	\$5.95	4.6	1,284	243	9.62%	2,526	\$15,030	29%
6	Zulay 8 Blade Apple Slicer - Easy...	Zulay Kitc...	厨具	5,165	\$8.99	4.7	150	83	3.27%	2,542	\$22,853	44%
7	SAVORLIVING Apple Slicer U...	SAVORLI...	厨具	2,535	\$16.99	4.6	5,250	292	11.35%	2,572	\$43,698	65%
8	SCHVUBENR 4.2 Inch Large Apple ...	SCHVUB...	厨具	9,711	\$5.95	4.4	194	42	5.84%	719	\$4,278	29%
9	Utopia Kitchen Apple Slicer - Cor...	Utopia Kit...	厨具	1,564	\$4.99	4.6	2,623	37	2.24%	1,652	\$8,243	2%
10	OXO Good Grips Apple Slicer, Corer ...	OXO	厨具	642	\$9.99	4.7	4,444	220	4.20%	5,241	\$52,358	52%
11	Apple slicer and corer, Upgraded app...	YTONGO...	厨具	26,603	\$2.99	2.0	1	37	2.24%	145	\$434	2%

# Part 01

## Garment Covers 市场分析



CONTENTS

# 目录

- 1 类目关键词Google Trends
- 2 类目近年销售情况
- 3 TOP100 A+视频市场份额
- 4 类目 (TOP100) 产品分类分析
- 5 适用区域及买家群体

# 1、类目关键词Google Trends

①该关键词近一年趋势热度在6月及11月较高，其他月份热度明显低于这里两个月。

②从5年度趋势分析，类目关键词近五年都有热度。部分关键词热度波动有明显的季节性，热度主要集中在6月。

关键词近一年谷歌趋势(美国)

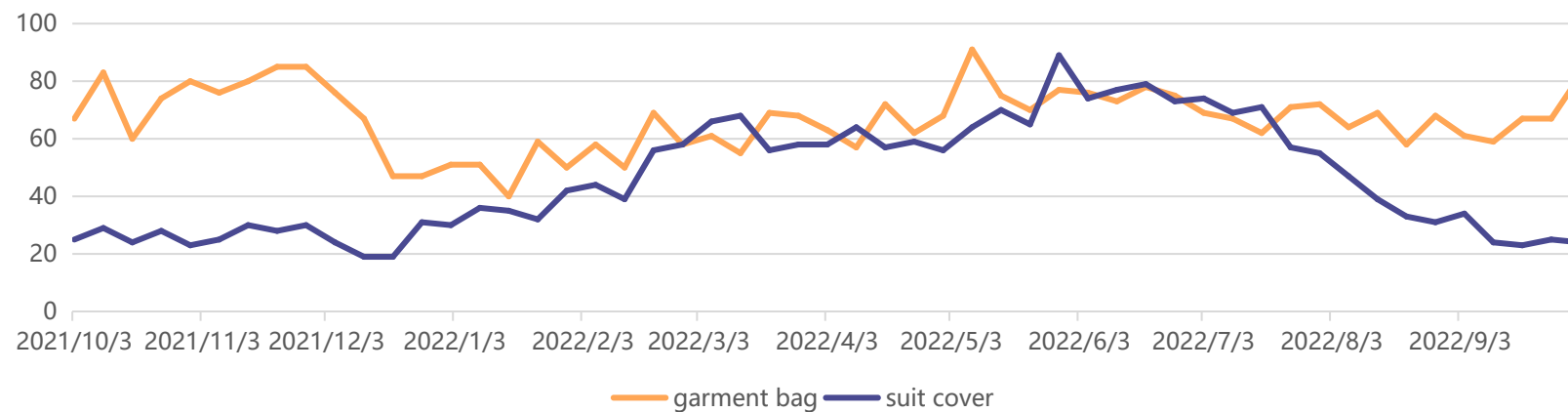

关键词近五年谷歌趋势(美国)

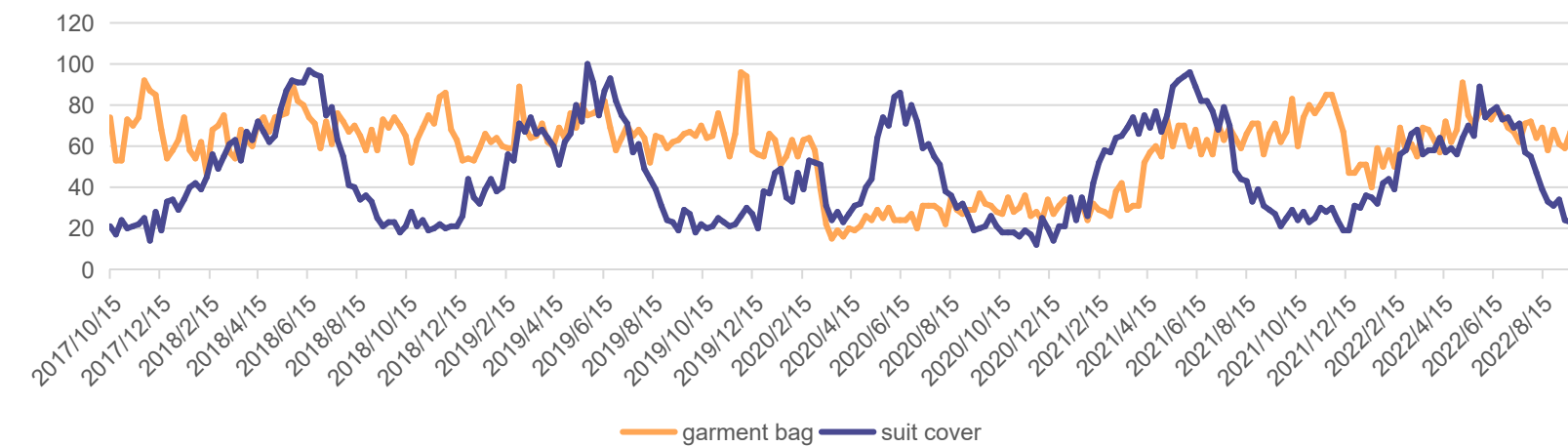

## 2、类目近年销售情况

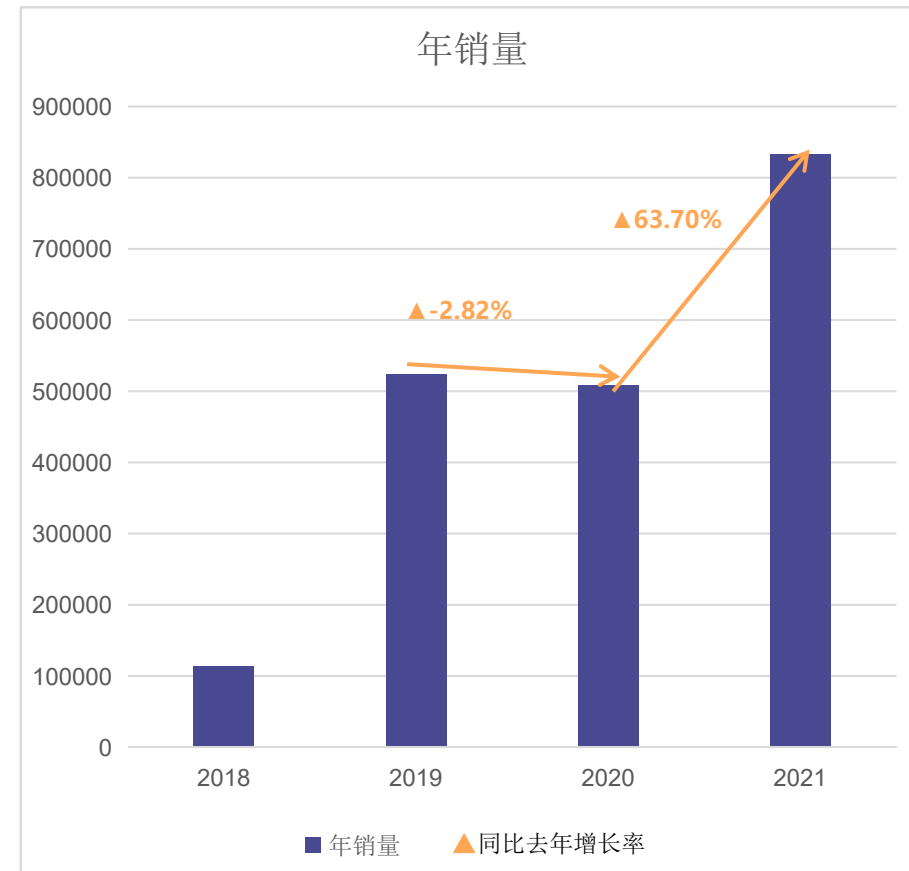
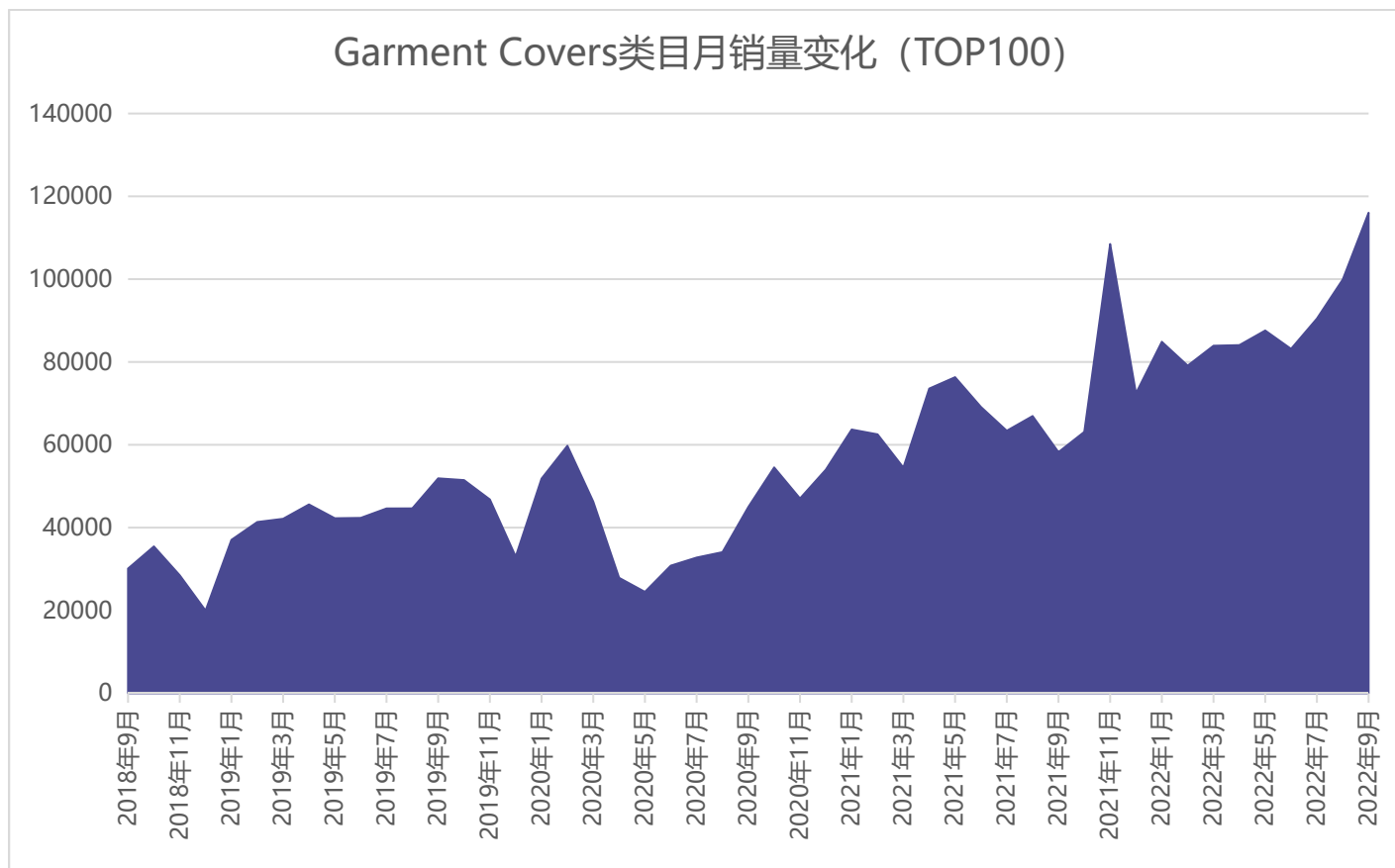

- 类目TOP100月销量整体呈现明显增长的趋势。从图表来看，月销量峰值出现在2022年9月。
- 类目TOP100年销量自2020年以来呈现出递增的趋势且增长份额比较大。

## 2、类目近年销售情况

类目近两年商品数量变化

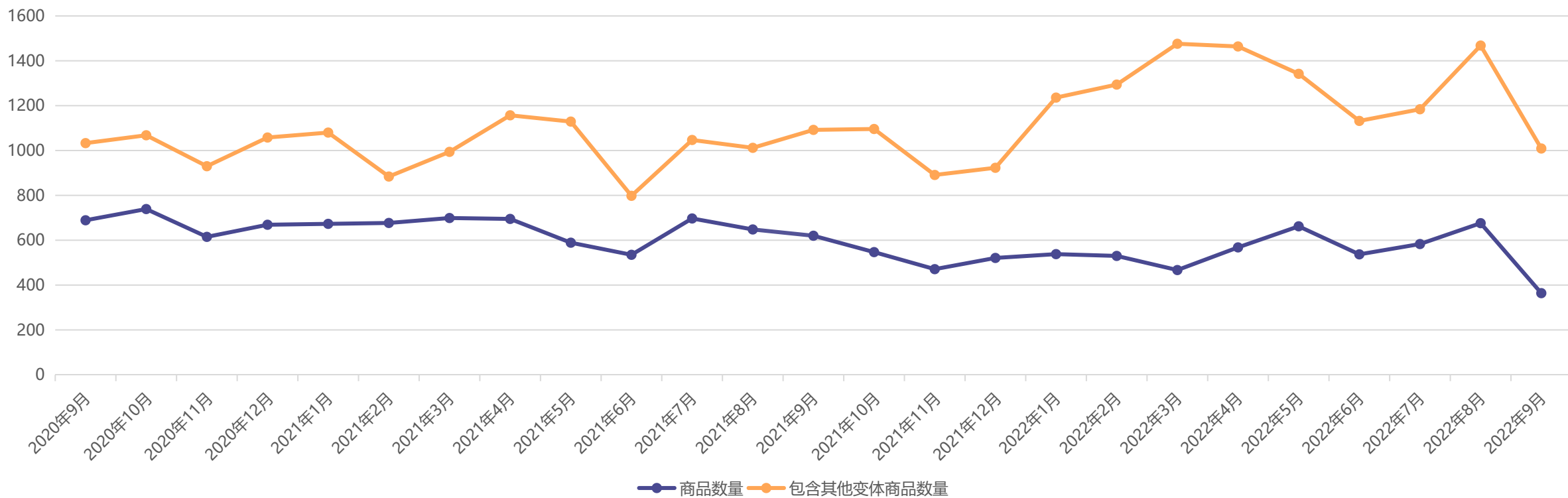

- 类目商品数量自2020年8月以来时有起伏。但是商品数量浮动较小，无剧烈减少现象，较为稳定。
- 类目包含其他变体商品数量的变化整体有比较明显的增加。

### 3、TOP100 A+视频市场份额

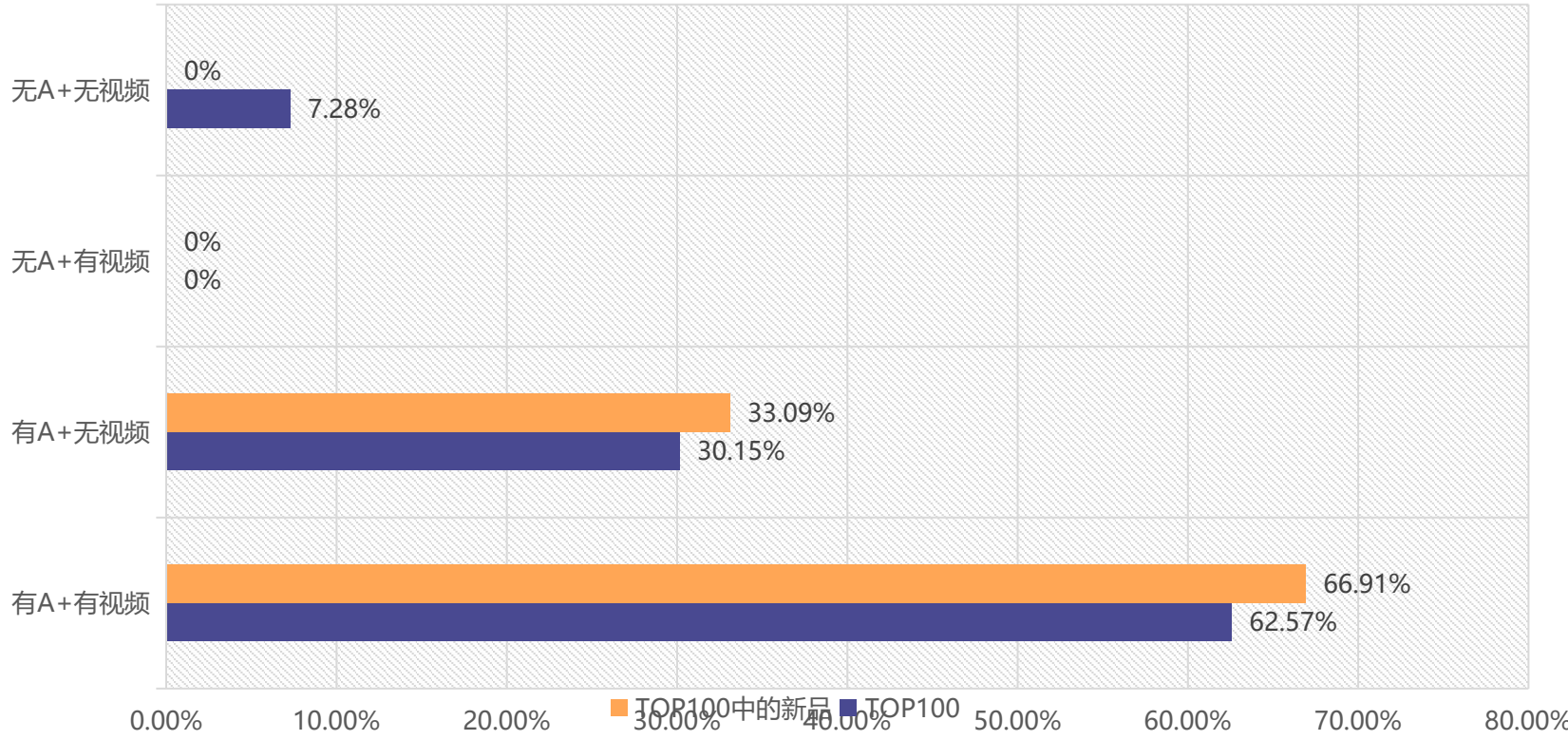

类别	有A+有视频	有A+无视频	无A+无视频	无A+有视频
TOP100	48	38	9	0
TOP100中新品	1	1	0	0

- TOP100中有A+的ASIN有86个，市场份额达到92.72%；有视频的ASIN有48个，市场份额为62.57%，市场进入的门槛相对较高。
- 能打进TOP100的卖家有能力打造精美的Listing或者有相关的品牌备案。该市场卖家运营程度比较高。
- 该类目的产品对于买家了解产品来说可能需要A+页面和视频才能更好传达出卖点给消费者，让消费者更好的了解到产品的功能/结构/使用场景及方法。



# 4、类目 (TOP100) 产品分类分析

类目主流款式分类数据

类型	防尘肩罩
平均价格\$	17.19
半年内上架ASIN均价\$	/
三个月内上架ASIN均价\$	/
ASIN数	5
中国卖家数量	3
半年内上架ASIN数量	/
半年内上架ASIN中CN卖家数量	/
三个月内上架ASIN数量	/
三个月内上架ASIN中CN卖家数量	/
月销量	1958
单个ASIN平均月销量	392
半年内上架ASIN平均月销量	/
三个月内上架ASIN平均月销量	/
月销量占比	2.31%
月销售额\$	32826.4
月销售额占比	1.85%
最早上架时间	2014-09-05
最晚上架时间	2021-10-14



- 就截取的数据来看，半年内无新品打进BSR100，且在该类目市场中该款式类型的卖家的数量较少。

# 4、类目 (TOP100) 产品分类分析

类目主流款式分类数据

类型	可折叠便携服装袋
平均价格\$	23.77
半年内上架ASIN均价\$	18.98
三个月内上架ASIN均价\$	/
ASIN数	14
中国卖家数量	11
半年内上架ASIN数量	3
半年内上架ASIN中CN卖家数量	3
三个月内上架ASIN数量	/
三个月内上架ASIN中CN卖家数量	/
月销量	13533
单个ASIN平均月销量	967
半年内上架ASIN平均月销量	187
三个月内上架ASIN平均月销量	/
月销量占比	15.93%
月销售额\$	295455.17
月销售额占比	16.68%
最早上架时间	2017-01-29
最晚上架时间	2022-05-31



● 就截取的数据来看，三个月内无新品打进BSR100，且在该类目市场中该款类型卖家的数量较少，市场容量相对较小。



# 4、类目 (TOP100) 产品分类分析

类目主流款式分类数据

类型	长款服装袋
平均价格\$	21.30
半年内上架ASIN均价\$	/
三个月内上架ASIN均价\$	/
ASIN数	15
中国卖家数量	9
半年内上架ASIN数量	/
半年内上架ASIN中CN卖家数量	/
三个月内上架ASIN数量	/
三个月内上架ASIN中CN卖家数量	/
月销量	18680
单个ASIN平均月销量	1245
半年内上架ASIN平均月销量	/
三个月内上架ASIN平均月销量	/
月销量占比	21.99%
月销售额\$	382312.62
月销售额占比	21.57%
最早上架时间	2014-11-02
最晚上架时间	2022-04-05

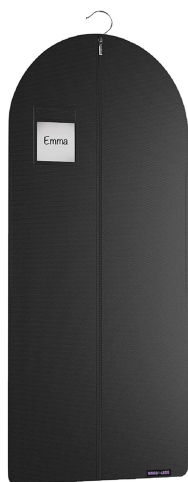

- 就截取的数据来看，半年内无新品打进BSR100。

# 4、类目 (TOP100) 产品分类分析

类目主流款式分类数据

类型	中长服装袋
平均价格\$	19.72
半年内上架ASIN均价\$	21.70
三个月内上架ASIN均价\$	22.32
ASIN数	38
中国卖家数量	30
半年内上架ASIN数量	7
半年内上架ASIN中CN卖家数量	7
三个月内上架ASIN数量	6
三个月内上架ASIN中CN卖家数量	6
月销量	36443
单个ASIN平均月销量	959
半年内上架ASIN平均月销量	635
三个月内上架ASIN平均月销量	551
月销量占比	42.91%
月销售额\$	727701.21
月销售额占比	41.07%
最早上架时间	2017-01-11
最晚上架时间	2022-09-15



- 就截取数据来看，该款式类型CN卖家数量最多，款式类型市场份额占比最高。半年和三个月内上架的新品打进BSR100的数量都是最多，且都是CN卖家。
- 区间价格变化呈现上涨的状态，区间月销量波动在非常合理的范围内。



# 4、类目 (TOP100) 产品分类分析

类目主流款式分类数据

类型	干洗透明服装袋
平均价格\$	16.38
半年内上架ASIN均价\$	/
三个月内上架ASIN均价\$	/
ASIN数	10
中国卖家数量	8
半年内上架ASIN数量	/
半年内上架ASIN中CN卖家数量	/
三个月内上架ASIN数量	/
三个月内上架ASIN中CN卖家数量	/
月销量	3658
单个ASIN平均月销量	366
半年内上架ASIN平均月销量	/
三个月内上架ASIN平均月销量	/
月销量占比	4.31%
月销售额\$	62828.51
月销售额占比	3.55%
最早上架时间	2014-06-02
最晚上架时间	2022-04-07



- 就截取的数据来看，半年内无新品打进BSR100，且在该类目市场中该款式类型的卖家的数量较少。



# 4、类目 (TOP100) 产品分类分析

类目主流款式分类数据

类型	超大服装袋/罩
平均价格\$	21.46
半年内上架ASIN均价\$	/
三个月内上架ASIN均价\$	/
ASIN数	17
中国卖家数量	10
半年内上架ASIN数量	/
半年内上架ASIN中CN卖家数量	/
三个月内上架ASIN数量	/
三个月内上架ASIN中CN卖家数量	/
月销量	10717
单个ASIN平均月销量	630
半年内上架ASIN平均月销量	/
三个月内上架ASIN平均月销量	/
月销量占比	12.64%
月销售额\$	256988.53
月销售额占比	14.5%
最早上架时间	2011-10-30
最晚上架时间	2022-02-25



- 就截取的数据来看，半年内无新品打进BSR100，且在该类目市场中该款式类型的卖家的数量较少。

## 小结



### Garment Covers类目

就数据来看该类目TOP100中中长服装袋类型的产品的综合表现比较好，也是入场该市场比较建议的产品类型。区间均价波动呈现上升状态。市场容量在该类目中最大，整体是比较稳定的。

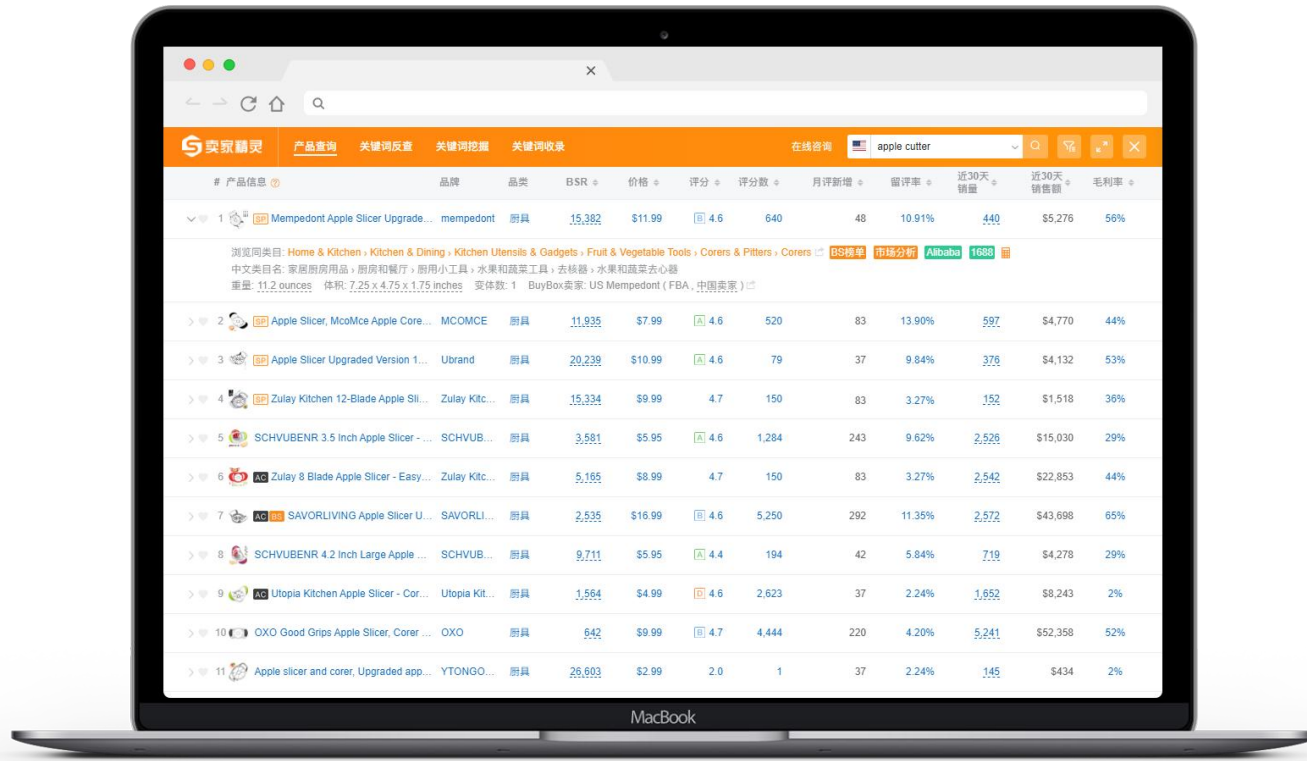

# Part 02

## Garment Covers 产品分析

CONTENTS

# 目录

- 1 中长服装袋类型产品款式分类分析
- 2 类目品牌销量及品牌垄断情况
- 3 A款类型产品品牌垄断情况
- 4 A款类型产品价位分析
- 5 类目精准关键词相关情况
- 6 长尾词扩展

# 1、护角器类型产品款式分类分析



➤ 带小透明窗款 (A)



➤ 单面透明款 (B)



➤ 全透明款 (C)



➤ 全半透明款 (D)

- 按外观特征来分，中长服装袋款式分为带小透明窗款/单面透明款/全透明款和全半透明款4种。其中，单面透明款的中长服装袋各方面数据明显优于其他类型。
- 为方便表达呈现，用A款作为单面透明款中长服装袋的代号。

款式类型	ASIN数	均价	月销量	月销量占比	平均月销量	三个月内上架ASIN数	半年内上架ASIN数
带小透明窗款	9	16.21	12272	14.46%	1364	0	0
单面透明款	13	22.56	10663	12.56%	820	4	5
全透明款	6	21.99	3067	3.61%	511	2	2
全半透明款	9	17.35	10067	11.84%	1119	0	0



### TOP3品牌垄断情况

■ top3占比 ■ 其他品牌占比

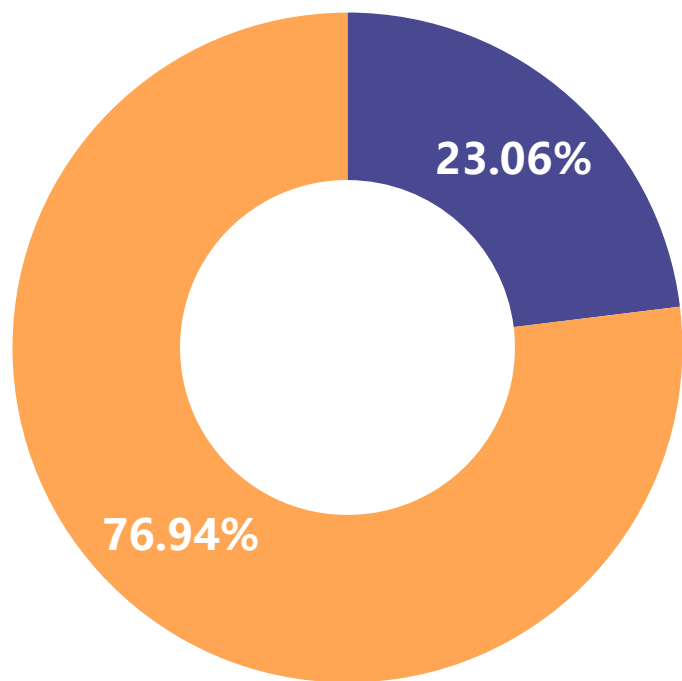

### TOP10品牌垄断情况

■ top10占比 ■ 其他品牌占比

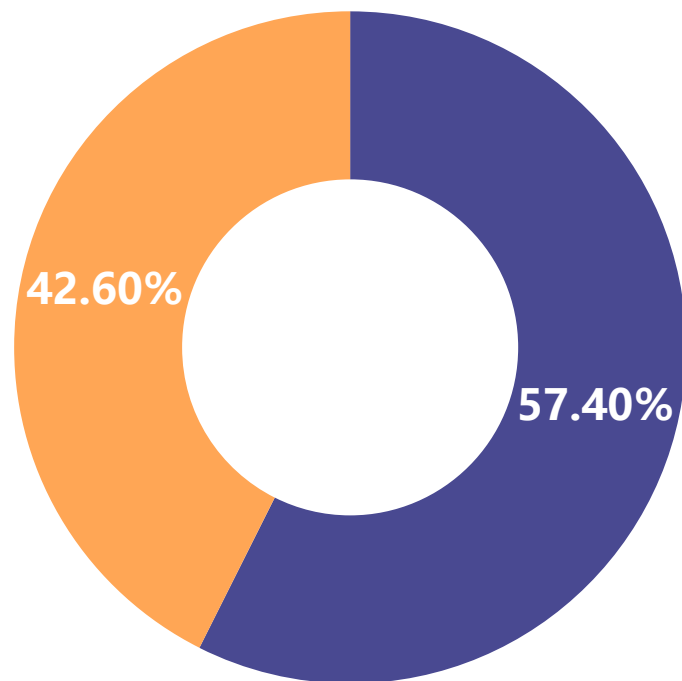

- 类目品牌前三销量占比23.06%，类目品牌前十销量占比57.40%，在类型产品的相关类目中相对垄断性不强，新品仍然有机会突破。

### 3、A款类型产品品牌垄断情况

单面透明中长服装袋类型产品款式各品牌销量分析

排名	品牌	ASIN数	A款ASIN数	月销量	A款月销量	月销量占比	A款月销量占比	月销售额	月销售额占比
3	Perber	3	1	5,827	992	6.86%	1.17%	100,978.33	5.70%
6	KIMBORA	2	1	4,807	1655	5.66%	1.95%	99,072.48	5.59%
10	MsKitchen	2	1	3,039	961	3.58%	1.13%	73,710.61	4.16%
14	AOODA	3	1	1,595	575	1.88%	0.68%	32,235.05	1.82%
15	Shenehsmp	1	1	1,497	1497	1.76%	1.76%	32,604.66	1.84%
20	Myee	1	1	1,142	1142	1.35%	1.35%	20,544.58	1.16%
21	HIIN	1	1	1,068	1068	1.26%	1.26%	19,213.32	1.08%
23	FADOTY	2	2	889	889	1.05%	1.05%	25,244.69	1.43%
28	wutrye	1	1	745	745	0.88%	0.88%	15,637.55	0.88%
30	Chakera	2	1	713	335	0.84%	0.39%	22,344.87	1.26%
37	TREONYIA	1	1	488	488	0.57%	0.57%	8,779.12	0.50%
47	MONOMARK	1	1	316	316	0.37%	0.37%	6,316.84	0.36%

- 在TOP100中产品所属的品牌里，有A款类型产品的品牌有12个，其中6个品牌有多个ASIN打到TOP100。
- 其中1个品牌有**该款式类型的不同ASIN**打到TOP100。
- 其中5个品牌在该类目中有**不同款式类型的ASIN**都打到了TOP100，在TOP100中有自己的产品矩阵。
- 就截取的数据所呈现的表格中，**该款式类型月销量排名前10的的品牌的产品的月销量都超过700。**

### A款类型产品价格位区间分布图 (TOP100)

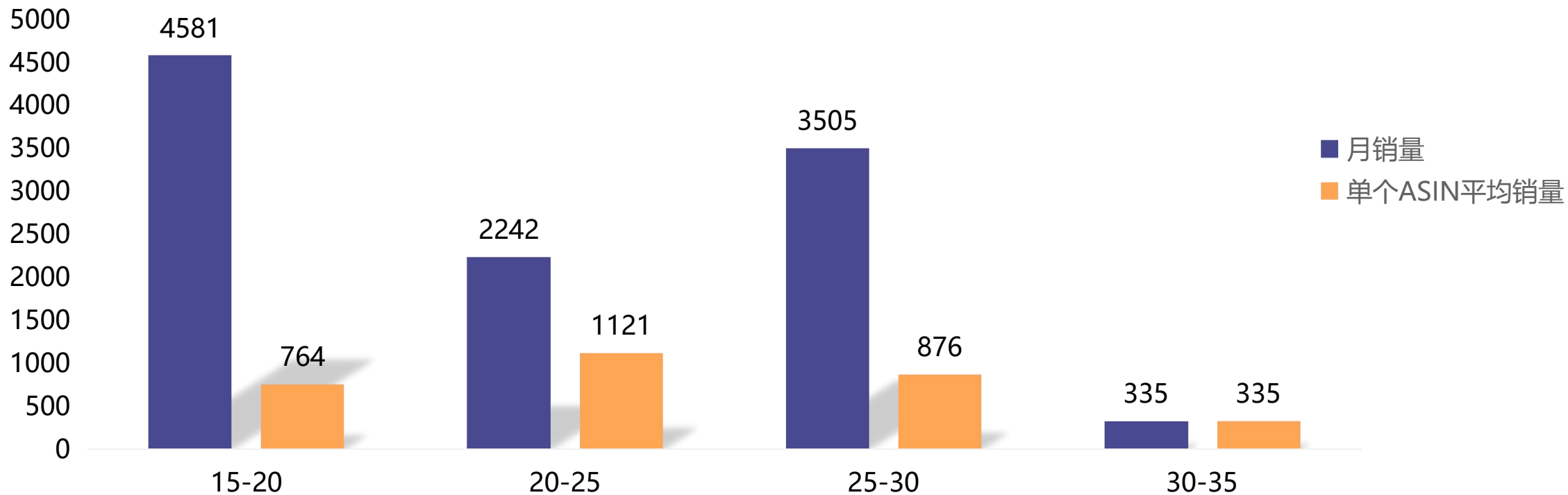

- 就月销量来看15-20价位段的月销量明显高于其他价位段。
- 就单个ASIN平均月销量来看，15-30价位段的单ASIN平均月销量明显高于30-35价位段。

## 4、A款类型产品价格位分析

价格区间销售占比						产品组合情况	分析
价格区间\$	月销量	月销量占比	ASIN数	半年内上架ASIN数	单个ASIN平均销量		
15-20	4581	5.40%	6	4	764	5个ASIN为三件套, 1个ASIN为四件套	整体ASIN数和月销量占比最高的价格段, 半年内上架的ASIN有多个打入TOP100。
20-25	2242	2.64%	2	0	1121	1个ASIN为三件套, 1个ASIN为五件套	没有半年内上架的新品, 谨慎考虑。
25-30	3505	4.13%	4	0	876	1个ASIN为五件套, 3个ASIN为六件套	没有半年内上架的新品, 谨慎考虑。
30-35	335	0.39%	1	1	335	1个ASIN为六件套	定价偏高, 对标ASIN上架不久可以先观察。

- 15-20价位段产品组合情况相对比较单一, 且各方面表现情况都非常优秀, 是不错的定价区间。
- 竞品分析中我们将选取该价位段中的ASIN做为样本来一起进行分析。

## 5、类目精准关键词相关情况

关键词	关键词翻译	ABA排名	月搜索量	月购买量	购买率	PPC竞价
garment bags for travel	旅行用服装袋	5,216	44,418	3,446	7.76%	\$1.50
garment bag	服装袋	9,174	28,596	2,871	10.04%	\$1.47
clothes storage	衣物储存	9,849	26,712	932	3.48%	\$1.70
garment bags	成衣袋	14,942	19,835	1,259	6.35%	\$2.14
suit bag	西装袋	23,032	13,930	1,306	9.38%	\$1.44
suit bags for men travel	男士旅行西装袋	31,877	9,953	1,139	11.45%	\$1.75
storage bags for clothes	衣服收纳袋	44,566	7,417	680	9.17%	\$1.94
clothing storage bags	衣物收纳袋	55,426	6,135	536	8.73%	\$0.92
clothes storage bag	衣服收纳袋	56,129	5,965	610	10.23%	\$1.65
dress bag	服饰袋	85,894	4,112	302	7.36%	\$1.58
travel garment bag	旅行服装袋	90,187	3,865	323	8.37%	\$1.33
garment bag	衣物袋	123,403	2,834	249	8.78%	\$1.15

- 就产品客单价来说, PPC竞价略高但仍在可以接受的范围内。



## 6、高购买率长尾词扩展

关键词	关键词翻译	月搜索量	月购买量	购买率	PPC竞价
wedding dress garment bag	婚纱服装袋	4,488	517	11.54%	\$1.38
suit bags for closet storage	用于壁橱存储的西装袋	3,377	497	14.73%	\$2.93
dress bags for gowns long	长礼服袋	3,037	434	14.30%	\$1.62
clear garment bags for hanging clothes	用于挂衣服的透明服装袋	1,549	282	18.26%	
wedding dress bag	婚纱包	2,400	273	11.40%	\$1.37
suit travel bag	西装旅行袋	1,643	246	14.98%	\$1.57
suit cover bags	西装套袋	1,554	205	13.23%	\$2.75
gown garment bag for long dresses	长裙礼服袋	697	204	29.30%	
plastic bags for clothes	装衣服的塑料袋	2,467	203	8.25%	\$0.62
vacumestoragebags for clothes	衣服吸尘袋	1,274	179	14.10%	\$2.13
dry cleaner bags plastic clear	干洗袋塑料透明	1,341	179	13.33%	\$0.97
garment bags for gowns	礼服袋	1,525	179	11.76%	\$1.92
suit travel bags for men	男士西装旅行包	1,987	170	8.59%	\$1.28
suit garment bag for men	男士西装袋	1,142	151	13.24%	\$1.25

The screenshot shows a web application interface for product analysis. The search term 'apple cutter' is entered in the search bar. The results table lists various products with their respective metrics.

#	产品信息	品牌	品类	BSR	价格	评分	评分数	月评新增	留评率	近30天销量	近30天销售额	毛利率
1	Mempedont Apple Slicer Upgrade...	mempedont	厨具	15,382	\$11.99	4.6	640	48	10.91%	440	\$5,276	56%
2	Apple Slicer, McoMce Apple Core...	MCOMCE	厨具	11,935	\$7.99	4.6	520	83	13.90%	597	\$4,770	44%
3	Apple Slicer Upgraded Version 1...	Ubrand	厨具	20,239	\$10.99	4.6	79	37	9.84%	376	\$4,132	53%
4	Zulay Kitchen 12-Blade Apple Sli...	Zulay Kitc...	厨具	15,334	\$9.99	4.7	150	83	3.27%	152	\$1,518	36%
5	SCHVUBENR 3.5 Inch Apple Slicer ...	SCHVUB...	厨具	3,581	\$5.95	4.6	1,284	243	9.62%	2,526	\$15,030	29%
6	Zulay 8 Blade Apple Slicer - Easy...	Zulay Kitc...	厨具	5,185	\$8.99	4.7	150	83	3.27%	2,542	\$22,853	44%
7	SAVORLIVING Apple Slicer U...	SAVORLI...	厨具	2,535	\$16.99	4.6	5,250	292	11.35%	2,572	\$43,698	65%
8	SCHVUBENR 4.2 Inch Large Apple ...	SCHVUB...	厨具	9,711	\$5.95	4.4	194	42	5.84%	719	\$4,278	29%
9	Utopia Kitchen Apple Slicer - Cor...	Utopia Kit...	厨具	1,564	\$4.99	4.6	2,623	37	2.24%	1,652	\$8,243	2%
10	OXO Good Grips Apple Slicer, Corer ...	OXO	厨具	642	\$9.99	4.7	4,444	220	4.20%	5,241	\$52,358	52%
11	Apple slicer and corer, Upgraded app...	YTONGO...	厨具	26,603	\$2.99	2.0	1	37	2.24%	145	\$434	2%

# Part 03

## Garment Covers 竞品分析

CONTENTS

# 目录

- 1 BSR竞品基本情况
- 2 BSR竞品款式简单分析
- 3 BSR竞品差评分析
- 4 BSR竞品中评分析
- 5 BSR竞品QA分析
- 6 相关专利情况

# 1、BSR竞品基本情况



ASIN	B0B5676Q8Z	B09ZYHZC7Z	B09DFBZQN5	B0B75HF243
主图				
变体数	4	5	7	1
月销量	1068	1142	488	316
大类类目及排名	Home & Kitchen: 16587	Home & Kitchen: 22479	Home & Kitchen: 57043	Home & Kitchen: 67681
小类类目及排名	Garment Covers: 17 Garment Bags: 23	Garment Covers: 26	Garment Covers: 56	Garment Covers: 65
上架日期	2022-07-24	2022-05-10	2021-09-26	2022-08-25
星级	4.6	4.4	4.5	4.6
评分数	77	179	343	19
QA数	8	4	7	0
重量	1.1 pounds	1.1 pounds	1.21 pounds	1.19 pounds

## 2、BSR竞品款式简单分析



ASIN	B0B5676Q8Z	B09ZYHZC7Z	B09DFBZQN5	B0B75HF243
主图				
包装尺寸	10.83 x 7.24 x 3.19 inches	11.14 x 9.37 x 3.23 inches	11.34 x 10.51 x 2.56 inches	11.06 x 7.17 x 3.74 inches
主要材料	PVC 无纺布	PVC 无纺布	PVC 无纺布	PVC 无纺布
FBA费用	5.40	6.08	7.07	6.08
变体及评论占比	Size: 40"x3Pack-73.2% Size: 40"x5Pack-2.4% Size: 50"x3Pack-22.0% Size: 50"x5Pack-2.4%	Size: 40"x3 Pack-87.5% Size: 40"x5 Pack-10.4% Size: 50"x3 Pack-2.1%	Size: 40"-3Pack/A-Grey-30.9% Size: 40"-5Pack/Black-24.7% Size: 40"-5Pack/Grey-16.0%	red zipper garment bag-30.8% 未知型号-69.2%

- 就图表可见，40"长3件装的产品比较畅销。

### 3、BSR竞品评论分析：差评部分

ASIN	B0B5676Q8Z	B09ZYHZC7Z	B09DFBZQN5	B0B75HF243
主图				
上架日期	2022-07-24	2022-05-10	2021-09-26	2022-08-25
评分数	77	179	343	19
差评数	3	6	9	0
差评主要原因	衣架顶部没有开孔 有缺陷的拉链	面料薄而脆弱，容易撕裂 拉链质量问题 收到问题产品	气味强烈 收到破损产品 拉链质量问题	无四星以下评论

# 4、BSR评论分析：中评部分

ASIN	B0B5676Q8Z	B09ZYHZC7Z	B09DFBZQN5	B0B75HF243
主图				
上架日期	2022-07-24	2022-05-10	2021-09-26	2022-08-25
评分数	77	179	343	19
四星评分数	2	6	13	1
扣星原因	材料不够坚固	拉链质量问题	难以添加衣服 拉链质量问题 太薄不适合旅行 气味强烈	未说明原因



# 5、BSR竞品QA分析

ASIN	B0B5676Q8Z	B09ZYHZC7Z	B09DFBZQN5	B0B75HF243
主图				
上架日期	2022-07-24	2022-05-10	2021-09-26	2022-08-25
有效QA数	15	13	13	6
QA 主要问题	<ul style="list-style-type: none"> <li>是否可以水洗/机洗</li> <li>容量问题</li> <li>气味问题</li> <li>产品功能性问题：是否防飞蛾/防尘；是否可以旅行使用等</li> <li>配套使用的衣架问题</li> </ul>	<ul style="list-style-type: none"> <li>产品功能属性问题</li> <li>气味问题</li> <li>配套使用的衣架问题</li> <li>面料问题</li> </ul>	<ul style="list-style-type: none"> <li>产品功能属性问题</li> <li>气味问题</li> <li>适用范围问题</li> <li>容量问题</li> </ul>	<ul style="list-style-type: none"> <li>产品功能属性问题</li> <li>气味问题</li> <li>适用范围问题</li> <li>容量问题</li> <li>面料问题</li> </ul>

# 6、相关专利情况

USD834948S1 授权

Disposable storage and dispensing bag

摘要

权利要求

说明书

附图 (5)

PDF

法律信息

引用信息

同族专利

相似专利

相关文献

专利时间轴

2017-07-10 申请日  
US29/610152  
当前专利 申请号

2018-12-04 公开(公告)日, 授权日  
USD834948S1  
当前专利 公开(公告)号

2033-12-04 预估到期日  
计算依据

专利类型/受理局 外观设计 (美国)

[标]当前申请(专利权)人 HDH DEV INC  
当前申请(专利权)人 HDH DEVELOPMENTS, INC.  
P.O. BOX 2550, 30015, COVINGTON, GEORGIA

[标]原始申请(专利权)人 HDH DEV INC  
原始申请(专利权)人 HDH DEVELOPMENTS, INC.  
Covington,GA,US

LOC分类号 09-05

UPC分类号 D9/702



dispensing bag

切换尺寸 小 大

摘要附图

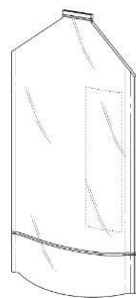

FIG. 1

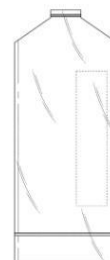

FIG. 2



FIG. 3



FIG. 4



FIG. 5



FIG. 6



FIG. 7

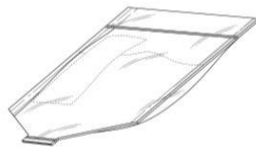

FIG. 8

# 6、相关专利情况

US3244261A 期限届满  
Garment carrier and hanger

摘要 BETA 应用领域分类 衣架 袋 服装 麻袋 手提包 行李箱 瓶/罐的零部件  
刚性容器 服装包装 分类交叉搜索

- 权利要求
- 说明书
- 附图 (5)
- PDF
- 法律信息
- 引用信息
- 同族专利
- 相似专利
- 相关文献

专利时间轴

- 1963-12-10 申请日 US1963329507 当前专利 申请号
- 1966-04-05 授权日, 首次公开日 US3244261A 当前专利 公开(公告)号
- 1983-04-05 预估到期日, 失效日 计算依据

专利类型/受理局 授权发明 (美国)

[标]当前申请(专利权)人 HERZ KURT P  
当前申请(专利权)人 HERZ KURT P  
[标]原始申请(专利权)人 HERZ KURT P  
原始申请(专利权)人 HERZ KURT P

IPC分类号 IPC(8): A47G25/54 A47G25/00  
CPC分类号 A47G25/54  
UPC分类号 190/111 190/112 206/287 206/287.1 383/15 383/16 383/21 383/24  
国民经济行业分类号 C2049 C3389

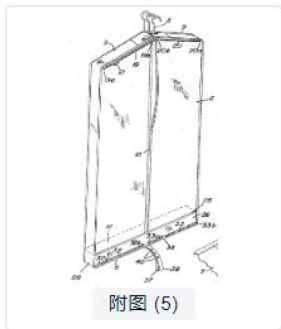

ger

换尺寸 小 大

摘要附图

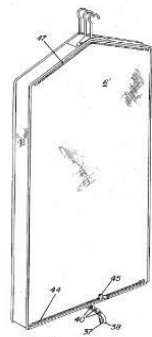
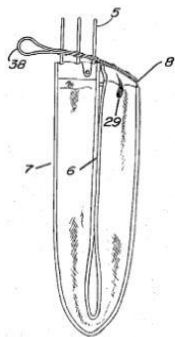

摘要附图

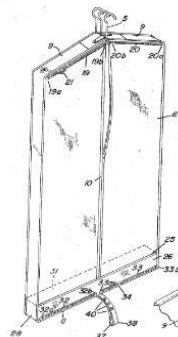

摘要附图

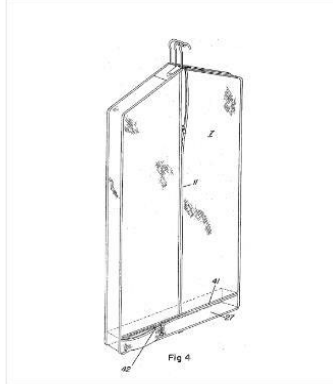
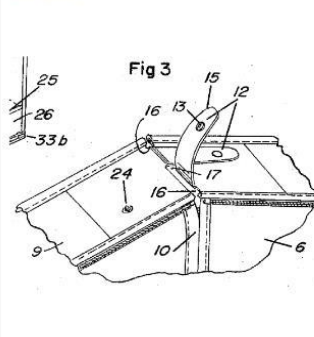

智能

# 6、相关专利情况

USD383904S1 期限届满  
Hanging closet hamper

- 摘要
- 权利要求
- 说明书
- 附图 (6)
- PDF
- 法律信息
- 引用信息
- 同族专利
- 相似专利
- 相关文献

### 专利时间轴

- 1996-05-02 申请日 US29/053953 当前专利 申请号
- 1997-09-23 公开(公告)日, 授权日 USD383904S1 当前专利 公开(公告)号
- 2011-09-23 计算依据 预估到期日, 失效日

专利类型/受理局 外观设计 (美国)

[标]当前申请(专利权)人 CLOTHESMATE PROD  
当前申请(专利权)人 CLOTHESMATE PRODUCTS, INC.  
686 CEDARBERRY LANE, 94903, SAN RAFAEL, CALIFORNIA

[标]原始申请(专利权)人 CLOTHESMATE PROD  
原始申请(专利权)人 CLOTHESMATE PRODUCTS, INC.  
San Rafael, CA

LOC分类号 03-01  
UPC分类号 D3/278 D3/293



附图 (6)

换尺寸 小 大

摘要附图

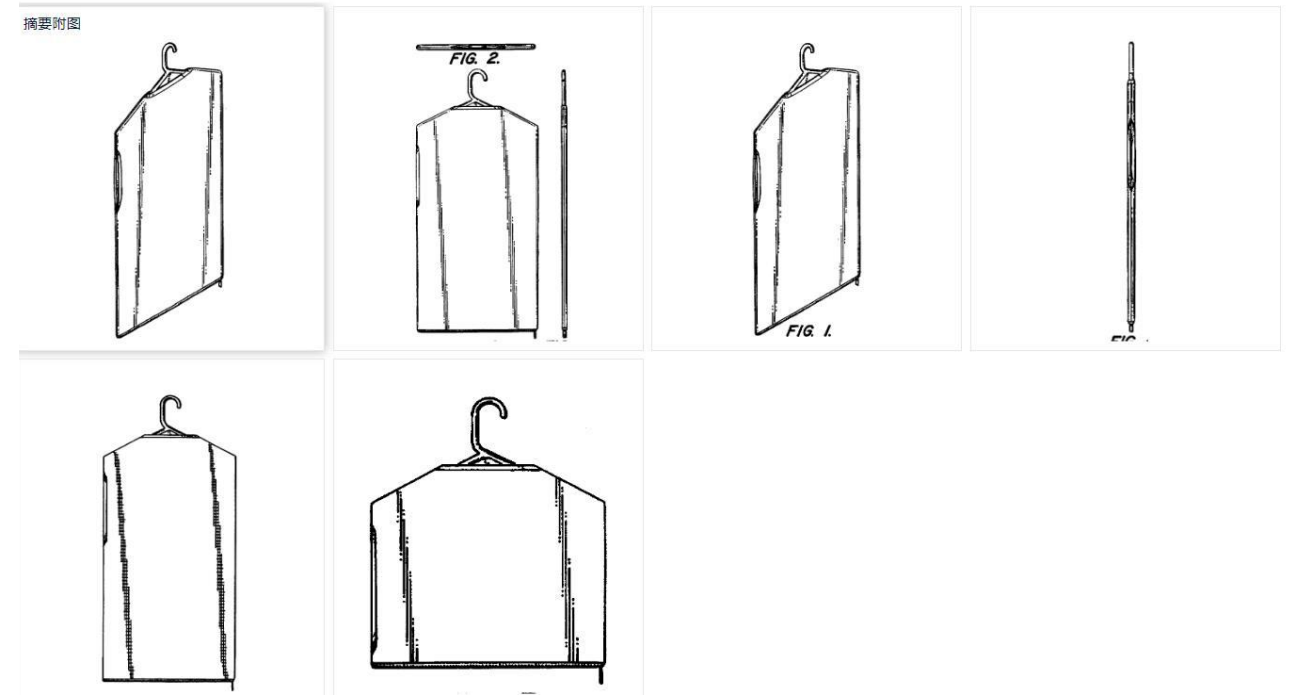

FIG. 2

FIG. 1

# 6、相关专利情况

US2547530A 期限届满  
Garment storage bag

摘要 BETA 应用领域分类 衣架 服装 瓶/罐的零部件 刚性容器 服装包装

- 权利要求
- 说明书
- 附图 (8)
- PDF
- 法律信息
- 引用信息
- 同族专利
- 相似专利
- 相关文章

Q 分类交叉搜索

专利时间轴

- 1948-04-23 申请日 US1948022821 当前专利 申请号
- 1951-04-03 授权日, 首次公开日 US2547530A 当前专利 公开(公告)号
- 1968-04-03 预估到期日, 失效日 计算依据

专利类型/受理局 授权发明 (美国)

[标]当前申请(专利权)人 SYDNEY THOMAS CORP  
当前申请(专利权)人 SYDNEY-THOMAS CORPORATION  
[标]原始申请(专利权)人 SYDNEY THOMAS CORP  
原始申请(专利权)人 SYDNEY-THOMAS CORPORATION

IPC分类号 IPC(8): A47G25/00 A47G25/54  
CPC分类号 A47G25/54  
UPC分类号 206/287  
国民经济行业分类号 C2049 C3389

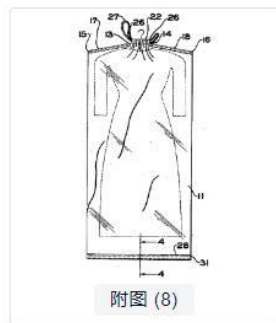

专利 支持搜索关键词、公司名、人名、专利号等

切换尺寸 小 大

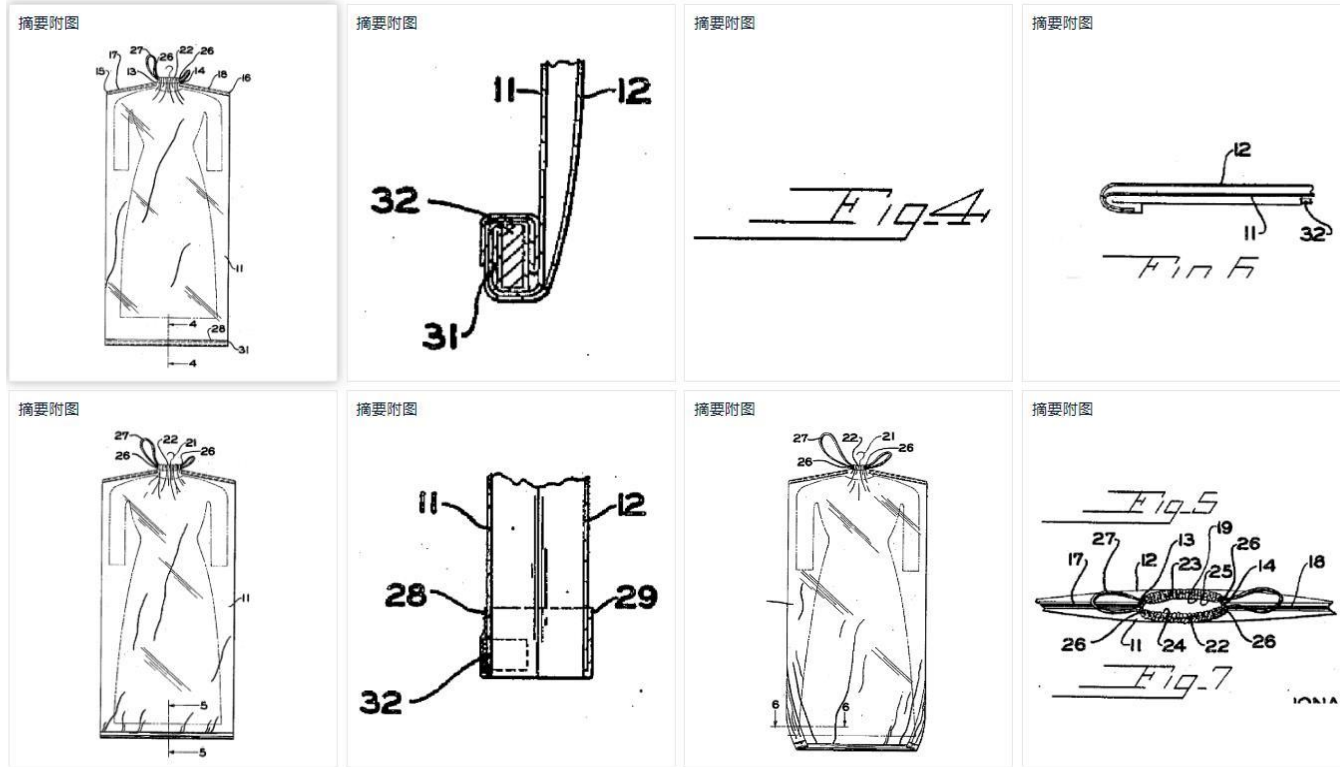



# 小结



防尘袋在美国的外观专利检索中，相似度中等，风险中等。建议在销售前考虑专利申请建议在销售前考虑专利申请（若确认要申请专利，请自行确认市场销售情况，建议专利申请在销售之前进行。）

（本次检索作出的结论，不具法律效力，仅作为专利争议风险评估的参考依据，并不代表能够完全排除以后可能遭遇的专利争议或诉讼。）

#	产品信息	品牌	品类	BSR	价格	评分	评分数	月评新增	留评率	近30天销量	近30天销售额	毛利率
1	Mempedont Apple Slicer Upgrade...	mempedont	厨具	15,382	\$11.99	4.6	640	48	10.91%	440	\$5,276	56%
2	Apple Slicer, McoMce Apple Core...	MCOMCE	厨具	11,935	\$7.99	4.6	520	83	13.90%	597	\$4,770	44%
3	Apple Slicer Upgraded Version 1...	Ubrand	厨具	20,239	\$10.99	4.6	79	37	9.84%	376	\$4,132	53%
4	Zulay Kitchen 12-Blade Apple Sli...	Zulay Kitch...	厨具	15,334	\$9.99	4.7	150	83	3.27%	152	\$1,518	36%
5	SCHVUBENR 3.5 Inch Apple Slicer ...	SCHVUB...	厨具	3,581	\$5.95	4.6	1,284	243	9.62%	2,526	\$15,030	29%
6	Zulay 8 Blade Apple Slicer - Easy...	Zulay Kitch...	厨具	5,185	\$8.99	4.7	150	83	3.27%	2,542	\$22,853	44%
7	SAVORLIVING Apple Slicer U...	SAVORLI...	厨具	2,535	\$16.99	4.6	5,250	292	11.35%	2,572	\$43,698	65%
8	SCHVUBENR 4.2 Inch Large Apple ...	SCHVUB...	厨具	9,711	\$5.95	4.4	194	42	5.84%	719	\$4,278	29%
9	Utopia Kitchen Apple Slicer - Cor...	Utopia Kit...	厨具	1,564	\$4.99	4.6	2,623	37	2.24%	1,652	\$8,243	2%
10	OXO Good Grips Apple Slicer, Corer ...	OXO	厨具	642	\$9.99	4.7	4,444	220	4.20%	5,241	\$52,358	52%
11	Apple slicer and corer, Upgraded app...	YTONGO...	厨具	26,603	\$2.99	2.0	1	37	2.24%	145	\$434	2%

# Part 04

## Garment Covers 利润分析

- 🏷️ 进价以及装箱信息来源于某些电商平台具有厂源或工厂/供应商认证的商家的同款/同参数/类似款产品
- 🏷️ 具体利润还是要具体到自身产品实际情况，该计算结果仅为粗算预估参考。



# B0B5676Q8Z利润粗算表

## B0B5676Q8Z

### 萌芽期

站点	产品名称	单个产品 采购成本 RMB	箱装个 数	箱长 (cm)	箱宽 (cm)	箱高 (cm)	箱体积 重kg	箱重量 kg	箱重量 取值kg	单个售 价 (USD)	毛利	毛利额 (USD)	毛利额	毛利率	物流单价	汇率	采购成本 (USD)	整箱FBA头 程 (USD)	单个产品 FBA头程 (USD)	平台成 交费率	成交费 (USD)	FBA费用 (USD)	汇损2% (USD)	单个总成 本 (USD)
US	空运(大陆飞美中)+21KG	18	18	50	30	40	10	10.72	10.72	17.99	17.64	2.63	17.64	15%	¥ 47.50	US\$6.7071	US\$2.68	US\$75.92	4.22	0.15	US\$3	US\$5.40	US\$0.36	US\$15.36
US	空运(大陆飞美中)+100KG	18	18	50	30	40	10	10.72	10.72	17.99	22.41	3.34	22.41	19%	¥ 39.50	US\$6.7071	US\$2.68	US\$63.13	3.51	0.15	US\$3	US\$5.40	US\$0.36	US\$14.65
US	海运 (美森限时达美中) +21KG	18	18	50	30	40	10	10.72	10.72	17.99	32.83	4.89	32.83	27%	¥ 22.00	US\$6.7071	US\$2.68	US\$35.16	1.95	0.15	US\$3	US\$5.40	US\$0.36	US\$13.10
US	海运 (美森限时达美中) +100KG	18	18	50	30	40	10	10.72	10.72	17.99	37.29	5.56	37.29	31%	¥ 14.50	US\$6.7071	US\$2.68	US\$23.18	1.29	0.15	US\$3	US\$5.40	US\$0.36	US\$12.43

### 生长期

站点	产品名称	单个产品 采购成本 RMB	箱装个 数	箱长 (cm)	箱宽 (cm)	箱高 (cm)	箱体积 重kg	箱重量 kg	箱重量 取值kg	单个售 价 (USD)	毛利	毛利额 (USD)	毛利额	毛利率	物流单价	汇率	采购成本 (USD)	整箱FBA头 程 (USD)	单个产品 FBA头程 (USD)	平台成 交费率	成交费 (USD)	FBA费用 (USD)	汇损2% (USD)	单个总成 本 (USD)
US	空运(大陆飞美中)+21KG	18	18	50	30	40	10	10.72	10.72	17.99	17.64	2.63	17.64	15%	¥ 47.50	US\$6.7071	US\$2.68	US\$75.92	4.22	0.15	US\$3	US\$5.40	US\$0.36	US\$15.36
US	空运(大陆飞美中)+100KG	18	18	50	30	40	10	10.72	10.72	17.99	22.41	3.34	22.41	19%	¥ 39.50	US\$6.7071	US\$2.68	US\$63.13	3.51	0.15	US\$3	US\$5.40	US\$0.36	US\$14.65
US	海运 (美森限时达美中) +21KG	18	18	50	30	40	10	10.72	10.72	17.99	32.83	4.89	32.83	27%	¥ 22.00	US\$6.7071	US\$2.68	US\$35.16	1.95	0.15	US\$3	US\$5.40	US\$0.36	US\$13.10
US	海运 (美森限时达美中) +100KG	18	18	50	30	40	10	10.72	10.72	17.99	37.29	5.56	37.29	31%	¥ 14.50	US\$6.7071	US\$2.68	US\$23.18	1.29	0.15	US\$3	US\$5.40	US\$0.36	US\$12.43

# B09ZYHZC7Z利润粗算表

## B09ZYHZC7Z

### 萌芽期

站点	产品名称	单个产品采购成本 RMB	箱装个数	箱长(cm)	箱宽(cm)	箱高(cm)	箱体积重kg	箱重量kg	箱重量取值kg	单个售价 (USD)	毛利	毛利额 (USD)	毛利额	毛利率	物流单价	汇率	采购成本 (USD)	整箱FBA头程 (USD)	单个产品FBA头程 (USD)	平台成交费率	成交费 (USD)	FBA费用 (USD)	汇损2% (USD)	单个总成本 (USD)
US	空运(大陆飞美中)+21KG	18	18	50	30	40	10	10.72	10.72	17.99	13.08	1.95	13.08	11%	¥ 47.50	US\$6.7071	US\$2.68	US\$75.92	4.22	0.15	US\$3	US\$6.08	US\$0.36	US\$16.04
US	空运(大陆飞美中)+100KG	18	18	50	30	40	10	10.72	10.72	17.99	17.84	2.66	17.84	15%	¥ 39.50	US\$6.7071	US\$2.68	US\$63.13	3.51	0.15	US\$3	US\$6.08	US\$0.36	US\$15.33
US	海运(美森限时达美中)+21KG	18	18	50	30	40	10	10.72	10.72	17.99	28.27	4.21	28.27	23%	¥ 22.00	US\$6.7071	US\$2.68	US\$35.16	1.95	0.15	US\$3	US\$6.08	US\$0.36	US\$13.78
US	海运(美森限时达美中)+100KG	18	18	50	30	40	10	10.72	10.72	17.99	32.73	4.88	32.73	27%	¥ 14.50	US\$6.7071	US\$2.68	US\$23.18	1.29	0.15	US\$3	US\$6.08	US\$0.36	US\$13.11

### 生长期

站点	产品名称	单个产品采购成本 RMB	箱装个数	箱长(cm)	箱宽(cm)	箱高(cm)	箱体积重kg	箱重量kg	箱重量取值kg	单个售价 (USD)	毛利	毛利额 (USD)	毛利额	毛利率	物流单价	汇率	采购成本 (USD)	整箱FBA头程 (USD)	单个产品FBA头程 (USD)	平台成交费率	成交费 (USD)	FBA费用 (USD)	汇损2% (USD)	单个总成本 (USD)
US	空运(大陆飞美中)+21KG	18	18	50	30	40	10	10.72	10.72	17.99	13.08	1.95	13.08	11%	¥ 47.50	US\$6.7071	US\$2.68	US\$75.92	4.22	0.15	US\$3	US\$6.08	US\$0.36	US\$16.04
US	空运(大陆飞美中)+100KG	18	18	50	30	40	10	10.72	10.72	17.99	17.84	2.66	17.84	15%	¥ 39.50	US\$6.7071	US\$2.68	US\$63.13	3.51	0.15	US\$3	US\$6.08	US\$0.36	US\$15.33
US	海运(美森限时达美中)+21KG	18	18	50	30	40	10	10.72	10.72	17.99	28.27	4.21	28.27	23%	¥ 22.00	US\$6.7071	US\$2.68	US\$35.16	1.95	0.15	US\$3	US\$6.08	US\$0.36	US\$13.78
US	海运(美森限时达美中)+100KG	18	18	50	30	40	10	10.72	10.72	17.99	32.73	4.88	32.73	27%	¥ 14.50	US\$6.7071	US\$2.68	US\$23.18	1.29	0.15	US\$3	US\$6.08	US\$0.36	US\$13.11

### 成熟期

站点	产品名称	单个产品采购成本 RMB	箱装个数	箱长(cm)	箱宽(cm)	箱高(cm)	箱体积重kg	箱重量kg	箱重量取值kg	单个售价 (USD)	毛利	毛利额 (USD)	毛利额	毛利率	物流单价	汇率	采购成本 (USD)	整箱FBA头程 (USD)	单个产品FBA头程 (USD)	平台成交费率	成交费 (USD)	FBA费用 (USD)	汇损2% (USD)	单个总成本 (USD)
US	空运(大陆飞美中)+21KG	18	18	50	30	40	10	10.72	10.72	17.99	13.08	1.95	13.08	11%	¥ 47.50	US\$6.7071	US\$2.68	US\$75.92	4.22	0.15	US\$3	US\$6.08	US\$0.36	US\$16.04
US	空运(大陆飞美中)+100KG	18	18	50	30	40	10	10.72	10.72	17.99	17.84	2.66	17.84	15%	¥ 39.50	US\$6.7071	US\$2.68	US\$63.13	3.51	0.15	US\$3	US\$6.08	US\$0.36	US\$15.33
US	海运(美森限时达美中)+21KG	18	18	50	30	40	10	10.72	10.72	17.99	28.27	4.21	28.27	23%	¥ 22.00	US\$6.7071	US\$2.68	US\$35.16	1.95	0.15	US\$3	US\$6.08	US\$0.36	US\$13.78
US	海运(美森限时达美中)+100KG	18	18	50	30	40	10	10.72	10.72	17.99	32.73	4.88	32.73	27%	¥ 14.50	US\$6.7071	US\$2.68	US\$23.18	1.29	0.15	US\$3	US\$6.08	US\$0.36	US\$13.11

# B09DFBZQN5利润粗算表



## B09DFBZQN5

### 萌芽期

站点	产品名称	单个产品采购成本 RMB	箱装个数	箱长(cm)	箱宽(cm)	箱高(cm)	箱体积重kg	箱重量kg	箱重量取值kg	单个售价 (USD)	毛利	毛利额 (USD)	毛利额	毛利率	物流单价	汇率	采购成本 (USD)	整箱FBA头程 (USD)	单个产品FBA头程 (USD)	平台成交费率	成交费 (USD)	FBA费用 (USD)	汇损2% (USD)	单个总成本 (USD)
US	空运(大陆飞美中)+21KG	18	18	50	30	40	10	10.72	10.72	25.99	50.98	7.60	50.98	29%	¥ 47.50	US\$6.7071	US\$2.68	US\$75.92	4.22	0.15	US\$4	US\$7.07	US\$0.52	US\$18.39
US	空运(大陆飞美中)+100KG	18	18	50	30	40	10	10.72	10.72	25.99	55.74	8.31	55.74	32%	¥ 39.50	US\$6.7071	US\$2.68	US\$63.13	3.51	0.15	US\$4	US\$7.07	US\$0.52	US\$17.68
US	海运(美森限时达美中)+21KG	18	18	50	30	40	10	10.72	10.72	25.99	66.16	9.86	66.16	38%	¥ 22.00	US\$6.7071	US\$2.68	US\$35.16	1.95	0.15	US\$4	US\$7.07	US\$0.52	US\$16.13
US	海运(美森限时达美中)+100KG	18	18	50	30	40	10	10.72	10.72	25.99	70.63	10.53	70.63	41%	¥ 14.50	US\$6.7071	US\$2.68	US\$23.18	1.29	0.15	US\$4	US\$7.07	US\$0.52	US\$15.46

### 生长期

站点	产品名称	单个产品采购成本 RMB	箱装个数	箱长(cm)	箱宽(cm)	箱高(cm)	箱体积重kg	箱重量kg	箱重量取值kg	单个售价 (USD)	毛利	毛利额 (USD)	毛利额	毛利率	物流单价	汇率	采购成本 (USD)	整箱FBA头程 (USD)	单个产品FBA头程 (USD)	平台成交费率	成交费 (USD)	FBA费用 (USD)	汇损2% (USD)	单个总成本 (USD)
US	空运(大陆飞美中)+21KG	18	18	50	30	40	10	10.72	10.72	17.99	6.44	0.96	6.44	5%	¥ 47.50	US\$6.7071	US\$2.68	US\$75.92	4.22	0.15	US\$3	US\$7.07	US\$0.36	US\$17.03
US	空运(大陆飞美中)+100KG	18	18	50	30	40	10	10.72	10.72	17.99	11.20	1.67	11.20	9%	¥ 39.50	US\$6.7071	US\$2.68	US\$63.13	3.51	0.15	US\$3	US\$7.07	US\$0.36	US\$16.32
US	海运(美森限时达美中)+21KG	18	18	50	30	40	10	10.72	10.72	17.99	21.63	3.22	21.63	18%	¥ 22.00	US\$6.7071	US\$2.68	US\$35.16	1.95	0.15	US\$3	US\$7.07	US\$0.36	US\$14.77
US	海运(美森限时达美中)+100KG	18	18	50	30	40	10	10.72	10.72	17.99	26.09	3.89	26.09	22%	¥ 14.50	US\$6.7071	US\$2.68	US\$23.18	1.29	0.15	US\$3	US\$7.07	US\$0.36	US\$14.10

### 成熟期

站点	产品名称	单个产品采购成本 RMB	箱装个数	箱长(cm)	箱宽(cm)	箱高(cm)	箱体积重kg	箱重量kg	箱重量取值kg	单个售价 (USD)	毛利	毛利额 (USD)	毛利额	毛利率	物流单价	汇率	采购成本 (USD)	整箱FBA头程 (USD)	单个产品FBA头程 (USD)	平台成交费率	成交费 (USD)	FBA费用 (USD)	汇损2% (USD)	单个总成本 (USD)
US	空运(大陆飞美中)+21KG	18	18	50	30	40	10	10.72	10.72	16.18	-3.64	-0.54	-3.64	-3%	¥ 47.50	US\$6.7071	US\$2.68	US\$75.92	4.22	0.15	US\$2	US\$7.07	US\$0.32	US\$16.72
US	空运(大陆飞美中)+100KG	18	18	50	30	40	10	10.72	10.72	16.18	1.13	0.17	1.13	1%	¥ 39.50	US\$6.7071	US\$2.68	US\$63.13	3.51	0.15	US\$2	US\$7.07	US\$0.32	US\$16.01
US	海运(美森限时达美中)+21KG	18	18	50	30	40	10	10.72	10.72	16.18	11.55	1.72	11.55	11%	¥ 22.00	US\$6.7071	US\$2.68	US\$35.16	1.95	0.15	US\$2	US\$7.07	US\$0.32	US\$14.46
US	海运(美森限时达美中)+100KG	18	18	50	30	40	10	10.72	10.72	16.18	16.02	2.39	16.02	15%	¥ 14.50	US\$6.7071	US\$2.68	US\$23.18	1.29	0.15	US\$2	US\$7.07	US\$0.32	US\$13.79

# B0B75HF243利润粗算表



## B0B75HF243

### 萌芽期

站点	产品名称	单个产品采购成本 RMB	箱装个数	箱长 (cm)	箱宽 (cm)	箱高 (cm)	箱体积重kg	箱重量 kg	箱重量取值 kg	单个售价 (USD)	毛利	毛利额 (USD)	毛利额	毛利率	物流单价	汇率	采购成本 (USD)	整箱FBA头程 (USD)	单个产品FBA头程 (USD)	平台成交费率	成交费 (USD)	FBA费用 (USD)	汇损2% (USD)	单个总成本 (USD)
US	空运(大陆飞美中)+21KG	18	18	50	30	40	10	10.72	10.72	19.99	24.21	3.61	24.21	18%	¥ 47.50	US\$6.7071	US\$2.68	US\$75.92	4.22	0.15	US\$3	US\$6.08	US\$0.40	US\$16.38
US	空运(大陆飞美中)+100KG	18	18	50	30	40	10	10.72	10.72	19.99	28.98	4.32	28.98	22%	¥ 39.50	US\$6.7071	US\$2.68	US\$63.13	3.51	0.15	US\$3	US\$6.08	US\$0.40	US\$15.67
US	海运 (美森限时达美中)+21KG	18	18	50	30	40	10	10.72	10.72	19.99	39.40	5.87	39.40	29%	¥ 22.00	US\$6.7071	US\$2.68	US\$35.16	1.95	0.15	US\$3	US\$6.08	US\$0.40	US\$14.12
US	海运 (美森限时达美中)+100KG	18	18	50	30	40	10	10.72	10.72	19.99	43.87	6.54	43.87	33%	¥ 14.50	US\$6.7071	US\$2.68	US\$23.18	1.29	0.15	US\$3	US\$6.08	US\$0.40	US\$13.45

### 生长期

站点	产品名称	单个产品采购成本 RMB	箱装个数	箱长 (cm)	箱宽 (cm)	箱高 (cm)	箱体积重kg	箱重量 kg	箱重量取值 kg	单个售价 (USD)	毛利	毛利额 (USD)	毛利额	毛利率	物流单价	汇率	采购成本 (USD)	整箱FBA头程 (USD)	单个产品FBA头程 (USD)	平台成交费率	成交费 (USD)	FBA费用 (USD)	汇损2% (USD)	单个总成本 (USD)
US	空运(大陆飞美中)+21KG	18	18	50	30	40	10	10.72	10.72	19.99	24.21	3.61	24.21	18%	¥ 47.50	US\$6.7071	US\$2.68	US\$75.92	4.22	0.15	US\$3	US\$6.08	US\$0.40	US\$16.38
US	空运(大陆飞美中)+100KG	18	18	50	30	40	10	10.72	10.72	19.99	28.98	4.32	28.98	22%	¥ 39.50	US\$6.7071	US\$2.68	US\$63.13	3.51	0.15	US\$3	US\$6.08	US\$0.40	US\$15.67
US	海运 (美森限时达美中)+21KG	18	18	50	30	40	10	10.72	10.72	19.99	39.40	5.87	39.40	29%	¥ 22.00	US\$6.7071	US\$2.68	US\$35.16	1.95	0.15	US\$3	US\$6.08	US\$0.40	US\$14.12
US	海运 (美森限时达美中)+100KG	18	18	50	30	40	10	10.72	10.72	19.99	43.87	6.54	43.87	33%	¥ 14.50	US\$6.7071	US\$2.68	US\$23.18	1.29	0.15	US\$3	US\$6.08	US\$0.40	US\$13.45

- 该款产品在亚马逊平台类目市场自2020年以来呈现出较为稳定的上升趋势:2021年TOP100年销量突破80万, 而2022年初至今TOP100的销量累计已经超过80万了, 2022年该类目TOP100年销量有非常大的潜力突破100万。
- 部分关键词搜索热度有明显的季节性波动, 产品具备一定的季节性, 打造Listing时需要注意。
- 类目基本没有出现超级大卖或者品牌垄断绝大部分市场的现象, 仍然是有机会进入。

**就客单价来说对中小买家比较友好且有一定的利润空间。**

# 感谢您的观看

扫码持续关注，领取海量数据报告！

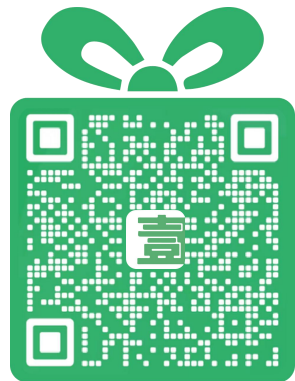

 卖家精灵 ×  壹圆汇 YIYUANHUI 联合出品