

选品研学社第4期

Personal Makeup Mirrors类目
——化妆镜 行业分析报告

 卖家精灵 ×  壹圆汇 YIYUANHUI 联合出品



前言



化妆镜是镜子的一种分类，主要指造型精致、便于携带的小镜子，也可能是固定在墙上便于化妆的镜子。另外也指化妆用的台式镜，也称梳妆镜。对于每一个爱美的女孩子来说，家里面没有化妆镜是万万不可以的。三向化妆镜是一种能够看到人的面部、颈部以及头发侧面镜子，能够使个人修饰和清洁变得更为容易。

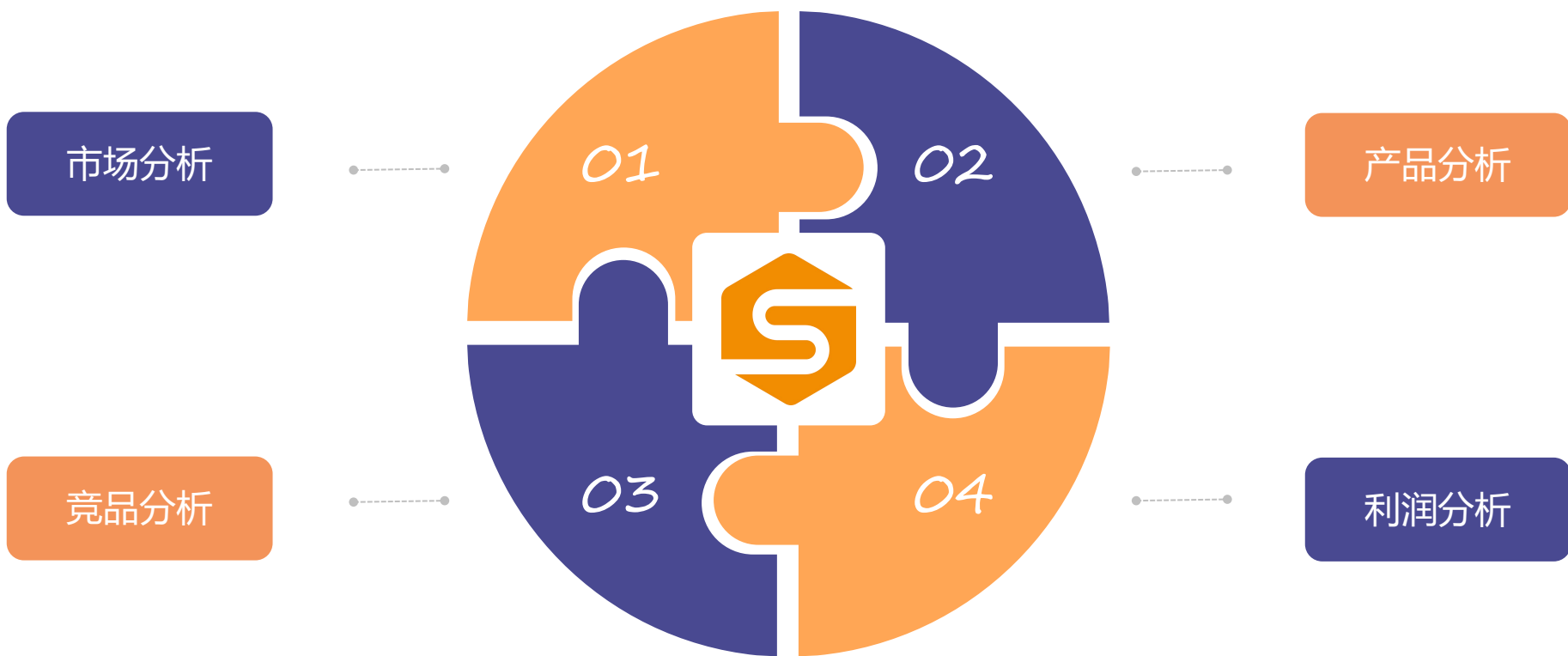
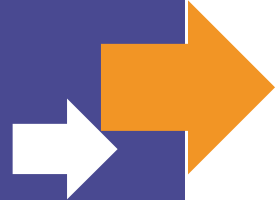

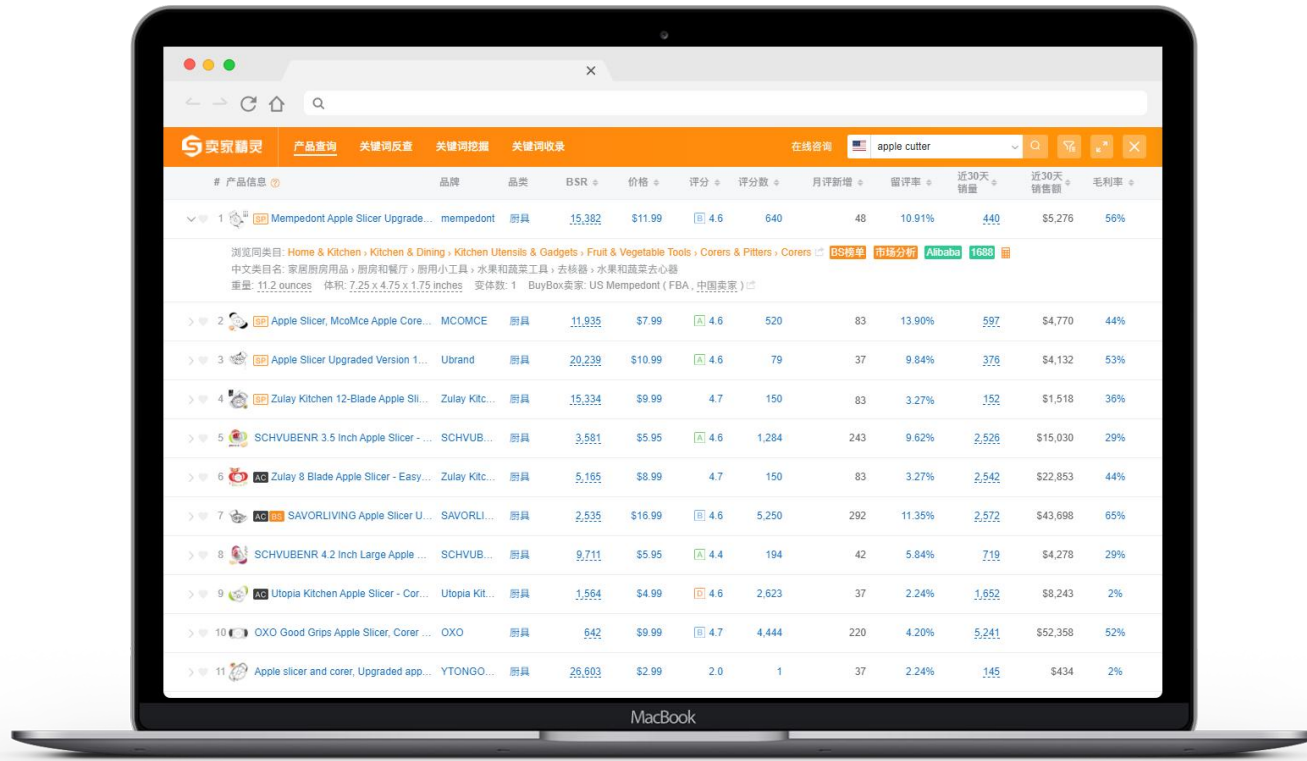

Part 01

Personal Makeup Mirrors 市场分析

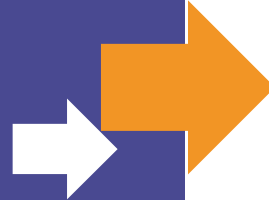

CONTENTS

目录

- 1 关键词Google Trends
- 2 近年销售情况
- 3 TOP100 A+视频市场份额
- 4 类目 (TOP100) 产品分类分析
- 5 买家群体粗看



1、类目关键词Google Trends

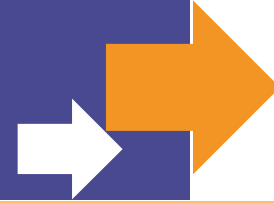

①该关键词近一年趋势热度在12月最高，其他月份热度明显低于12月。

②从5年度趋势分析，类目关键词近五年都有热度，波动有明显的季节性，热度主要集中在11-12月。

关键词近一年谷歌趋势(美国)

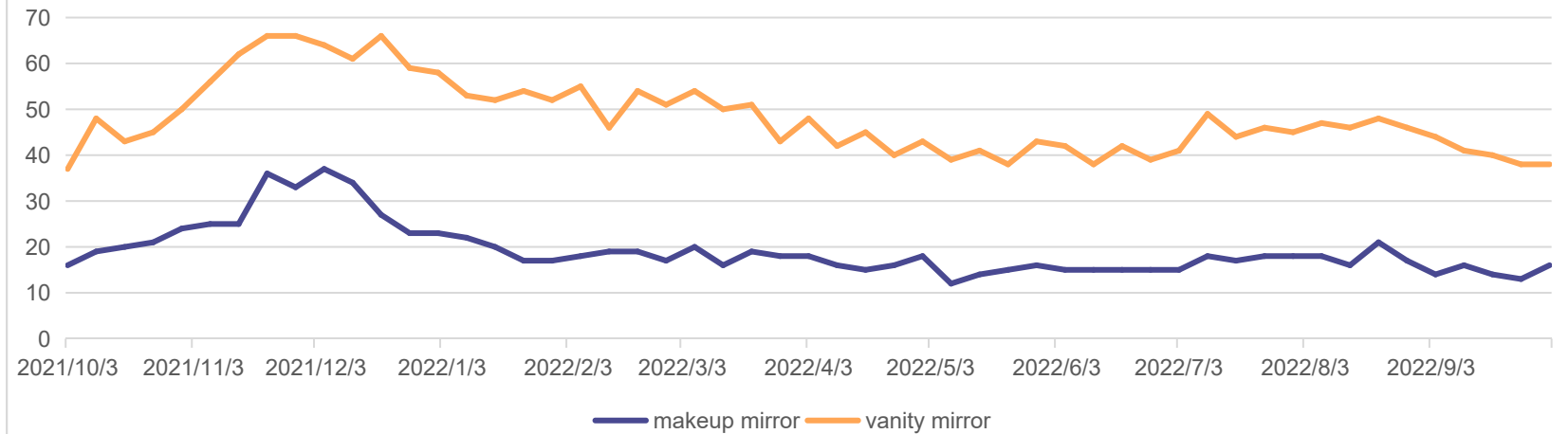

关键词近五年谷歌趋势(美国)

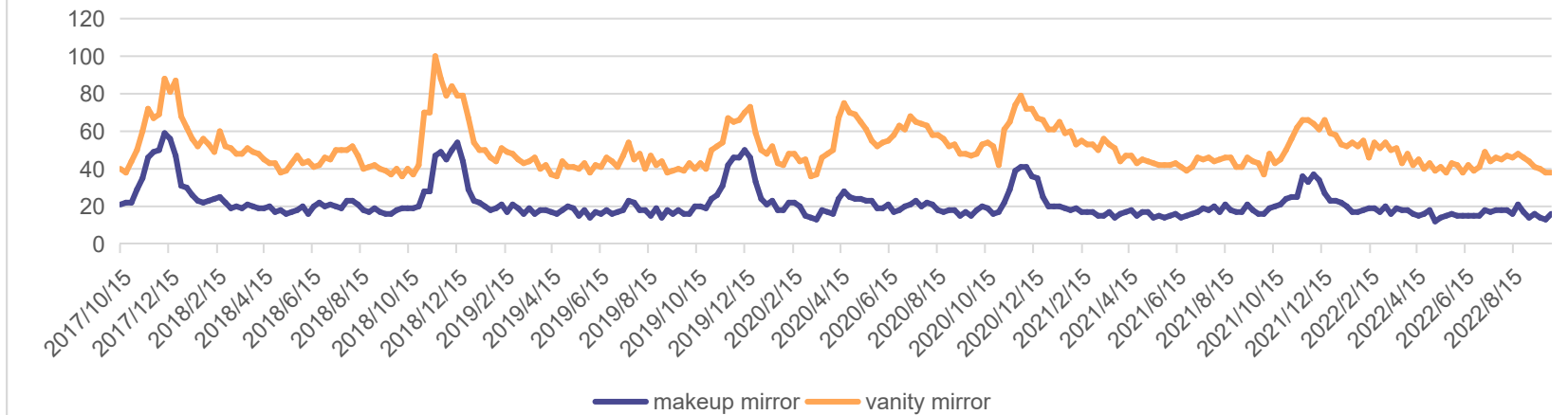

2、类目近年销售情况

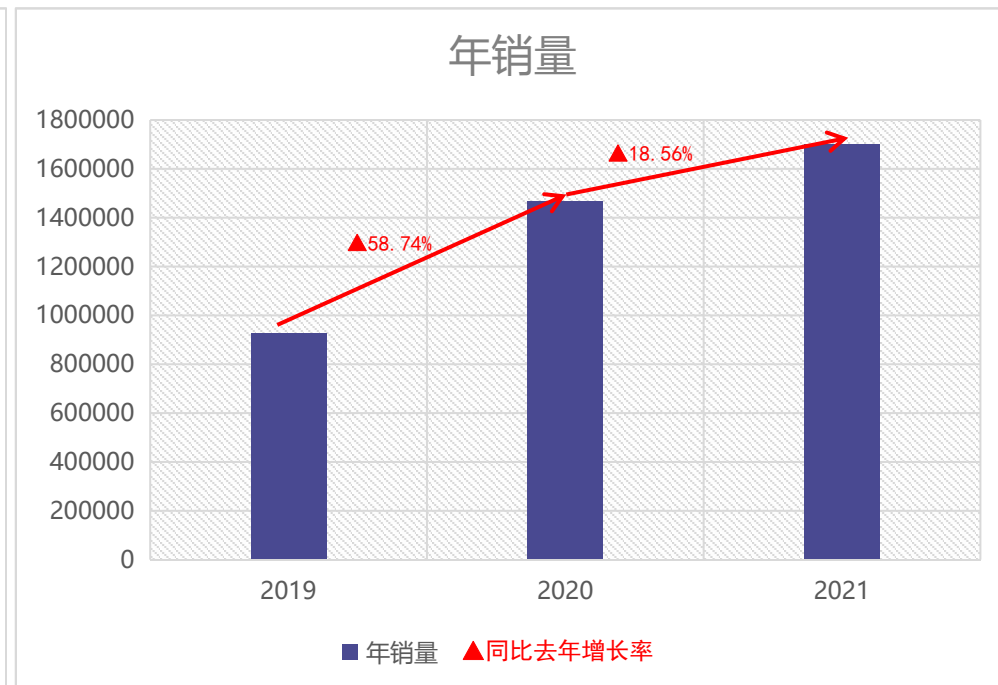
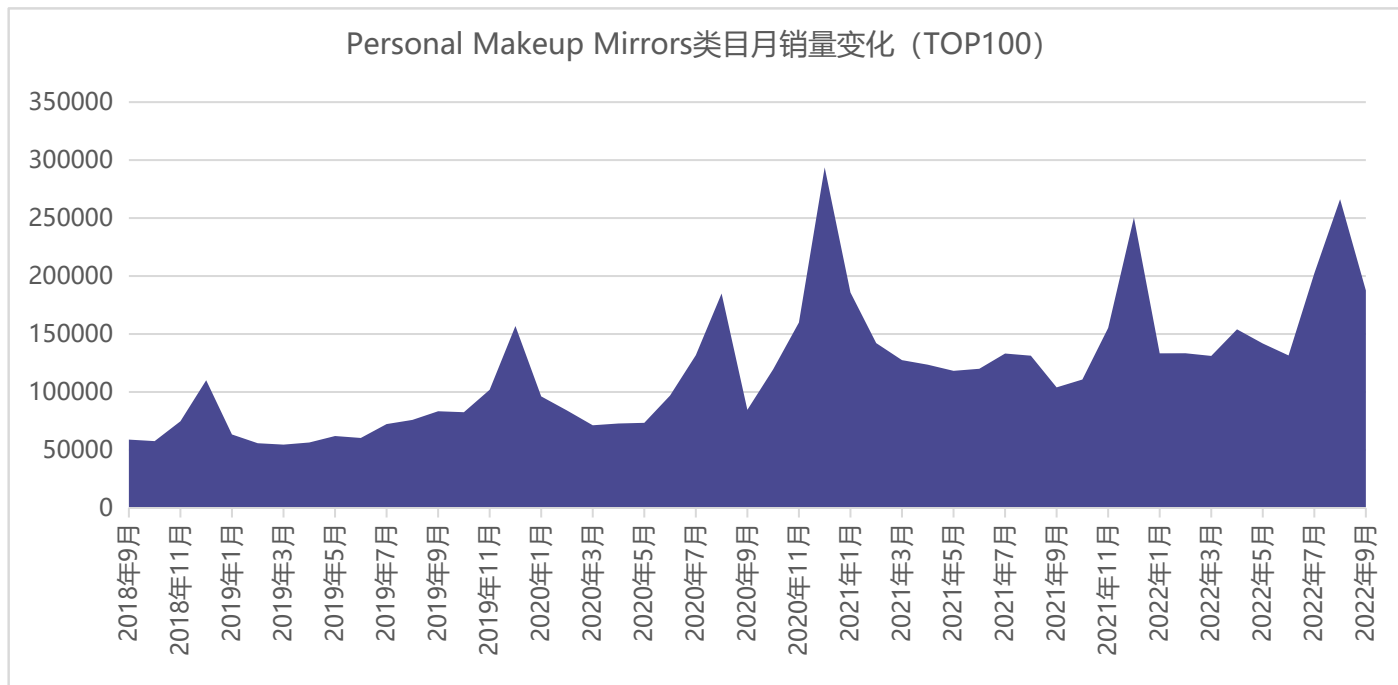

- 类目TOP100月销量整体呈现明显增长的趋势。从图表来看，月销量峰值出现在2021年12月。
- 类目TOP100年销量自2018年以来呈现出递增的趋势。
- 类目TOP100月销量近几年每年的的销量峰值都在12月。

2、类目近年销售情况

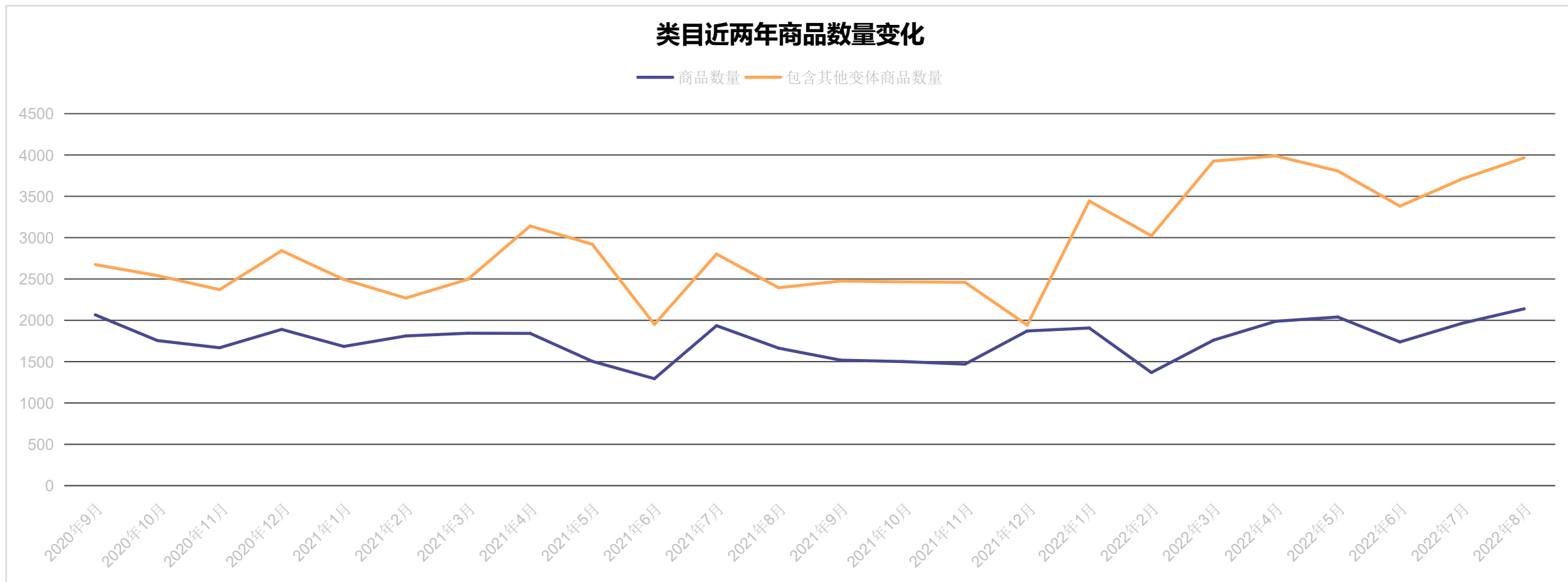

- 类目商品数量时有起伏。但是商品数量整体浮动较小，无剧烈减少现象，较为稳定。
- 类目包含其他变体商品数量整体有比较明显的增加。

3、TOP100 A+视频市场份额

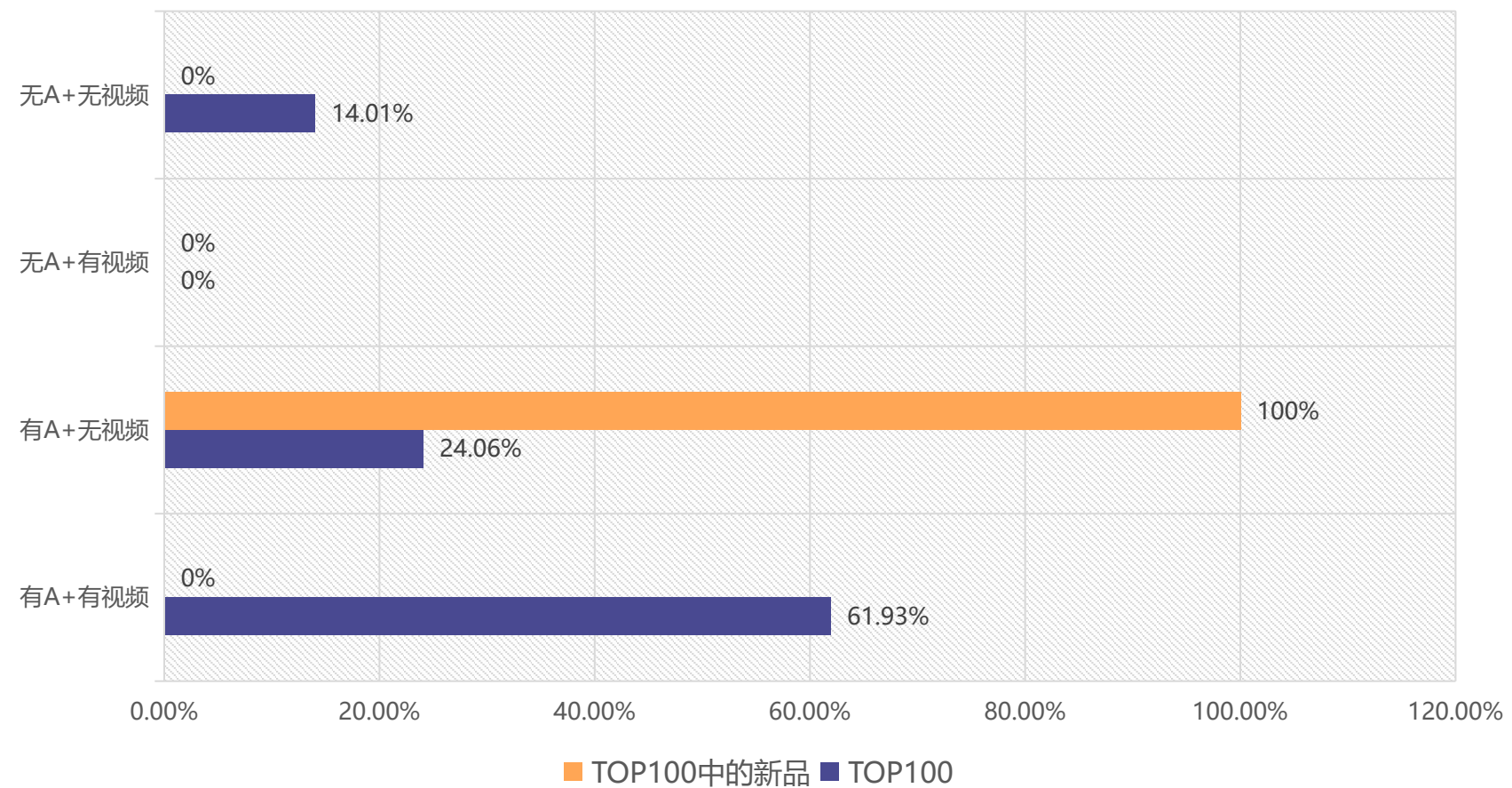

- TOP100中有A+的ASIN有92个，市场份额达到85.99%；有视频的ASIN有63个，市场份额为61.93%，市场进入的门槛相对较高。
- 能打进TOP100的卖家有能力打造精美的Listing或者有相关的品牌备案。该市场卖家运营程度比较高。
- 该类目的产品对于买家了解产品来说可能需要A+页面和视频才能更好传达出卖点给消费者，让消费者更好的了解到产品的功能/结构/使用场景及方法。

类别	有A+有视频	有A+无视频	无A+无视频	无A+有视频
Top100	63	29	8	1
Top100中新品	0	2	0	0

4、类目 (TOP100) 产品分类分析

类目主流款式分类数据

类型	方形化妆镜
平均价格\$	59.76
半年内上架ASIN均价\$	83.99
三个月内上架ASIN均价\$	83.99
ASIN数	26
中国卖家数量	24
半年内上架ASIN数量	1
半年内上架ASIN中CN卖家数量	1
三个月内上架ASIN数量	1
三个月内上架ASIN中CN卖家数量	1
月销量	31968
单个ASIN平均月销量	1230
半年内上架ASIN平均月销量	165
三个月内上架ASIN平均月销量	165
月销量占比	23.61%
月销售额\$	1436011.03
月销售额占比	31.06%
最早上架时间	2016-06-02
最晚上架时间	2022-07-19



- 就截取数据来看：该款式类型CN卖家数量最多，款式类型市场份额占比较高。
- 有半年和三个月内上架的新品打进BSR100的数量都是最多。
- **区间价格变化较大，区间月销量落差也非常大。**

4、类目 (TOP100) 产品分类分析

类目主流款式分类数据

类型	圆形化妆镜
平均价格\$	43.66
半年内上架ASIN均价\$	20.49
三个月内上架ASIN均价\$	15.99
ASIN数	23
中国卖家数量	19
半年内上架ASIN数量	2
半年内上架ASIN中CN卖家数量	2
三个月内上架ASIN数量	1
三个月内上架ASIN中CN卖家数量	1
月销量	28421
单个ASIN平均月销量	1236
半年内上架ASIN平均月销量	578
三个月内上架ASIN平均月销量	967
月销量占比	20.98%
月销售额\$	1165498.95
月销售额占比	25.20%
最早上架时间	2011-05-04
最晚上架时间	2022-08-25



- 就截取的数据来看：三个月内有新品打进BSR100，且为CN卖家。
- 区间均价和区间平均月销量整体呈现是下滑的状态。

4、类目 (TOP100) 产品分类分析



类目主流款式分类数据

类型	便携小镜子
平均价格\$	13.02
半年内上架ASIN均价\$	/
三个月内上架ASIN均价\$	/
ASIN数	10
中国卖家数量	7
半年内上架ASIN数量	/
半年内上架ASIN中CN卖家数量	/
三个月内上架ASIN数量	/
三个月内上架ASIN中CN卖家数量	/
月销量	15047
单个ASIN平均月销量	1505
半年内上架ASIN平均月销量	/
三个月内上架ASIN平均月销量	/
月销量占比	11.12%
月销售额\$	234228.17
月销售额占比	5.06%
最早上架时间	2014-02-02
最晚上架时间	2022-02-23



● 就截取的数据来看：半年内无新品打进BSR100，且在该类目市场中该款式类型的卖家的数量较少。

4、类目 (TOP100) 产品分类分析

类目主流款式分类数据

类型	壁挂浴室镜
平均价格\$	39.64
半年内上架ASIN均价\$	78.99
三个月内上架ASIN均价\$	/
ASIN数	12
中国卖家数量	10
半年内上架ASIN数量	1
半年内上架ASIN中CN卖家数量	1
三个月内上架ASIN数量	/
三个月内上架ASIN中CN卖家数量	/
月销量	14761
单个ASIN平均月销量	1230
半年内上架ASIN平均月销量	385
三个月内上架ASIN平均月销量	/
月销量占比	10.89%
月销售额\$	499220.34
月销售额占比	10.79%
最早上架时间	2014-02-02
最晚上架时间	2022-04-25



- 就截取的数据来看：三个月内无新品打进BSR100，且在该类目市场中该款式类型的卖家的数量较少。

4、类目 (TOP100) 产品分类分析

类目主流款式分类数据

类型	三折镜
平均价格\$	28.42
半年内上架ASIN均价\$	32.32
三个月内上架ASIN均价\$	44.99
ASIN数	22
中国卖家数量	16
半年内上架ASIN数量	3
半年内上架ASIN中CN卖家数量	2
三个月内上架ASIN数量	1
三个月内上架ASIN中CN卖家数量	0
月销量	39319
单个ASIN平均月销量	1787
半年内上架ASIN平均月销量	580
三个月内上架ASIN平均月销量	270
月销量占比	29.04%
月销售额\$	1093545.64
月销售额占比	23.67%
最早上架时间	2011-08-31
最晚上架时间	2022-08-08



- 就截取的数据来看：有三个月内上架的ASIN打进TOP100，半年内有CN卖家新品ASIN打进TOP100。
- 在该类目市场中该款式类型的卖家的数量较多，且区间均价呈现上涨的表现
- 区间平均月销量落差较大，但是综合考虑该款式类型仍值得考虑。

5、卖家群体粗看

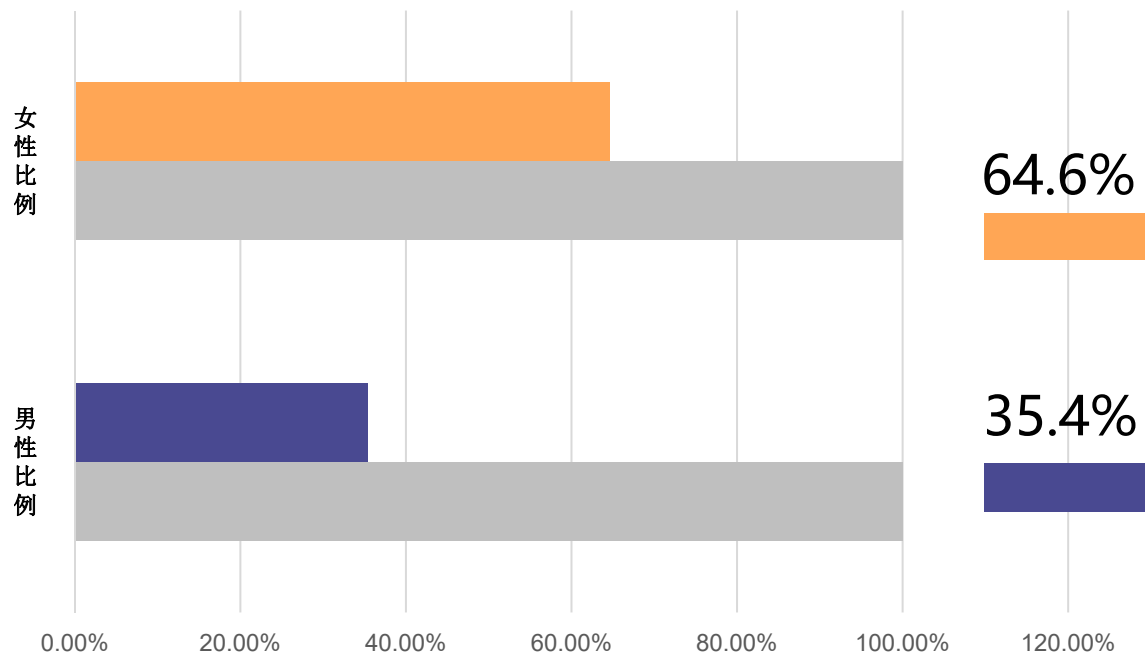

爱好人群性别分布

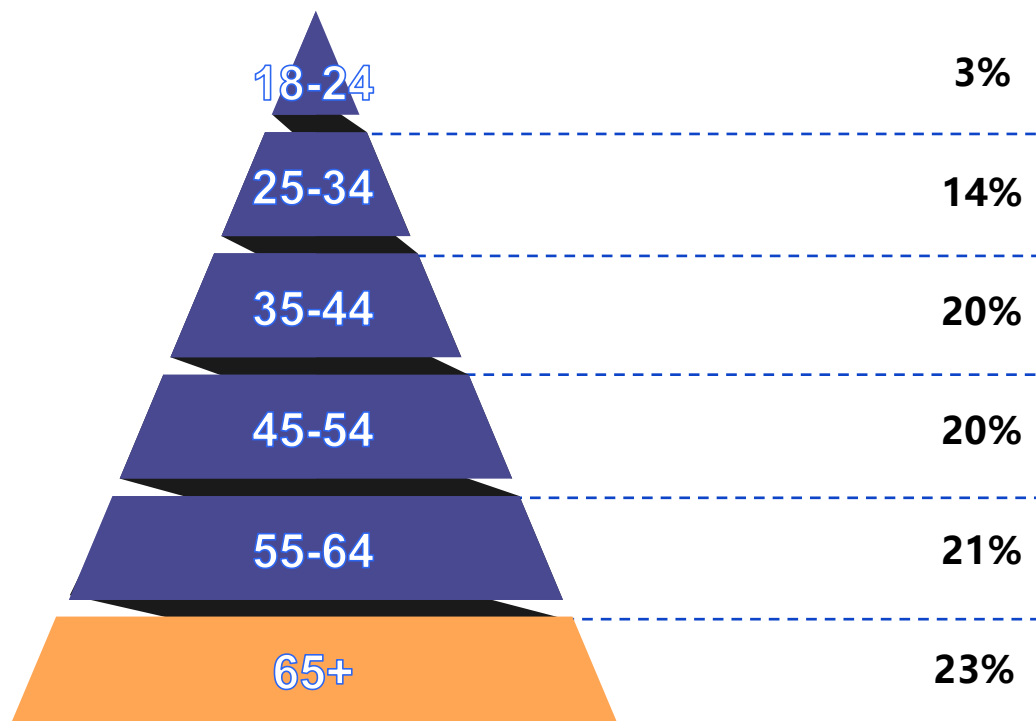

爱好人群年龄分布

- 主要爱好人群为25岁以上人群，其中女性比例超过男性。

小结



Personal Makeup Mirrors类目

就数据来看该类目TOP100中三折镜类型的产品的综合表现比较好，也是入场该市场比较建议的产品类型。客单价较高且区间均价呈现上升状态。市场容量在该类目中最大，整体是比较稳定的。

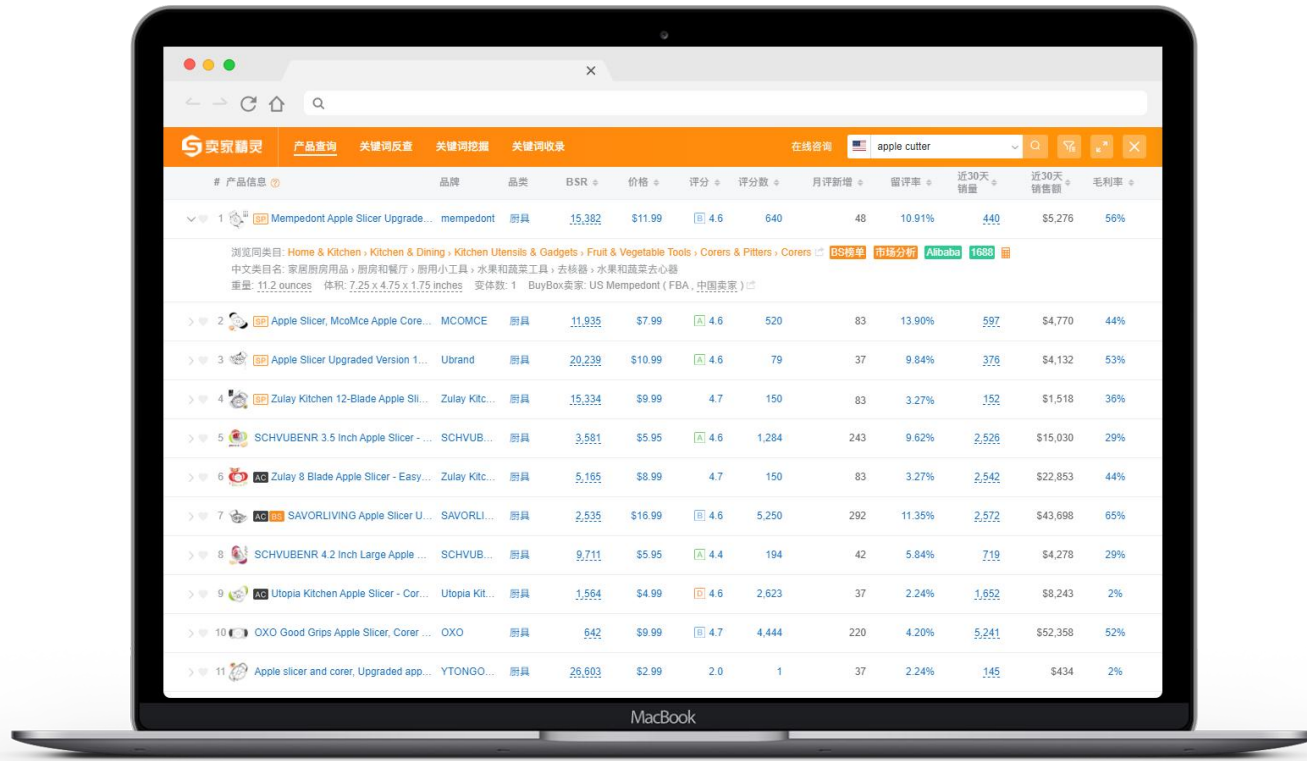

Part 02

Personal Makeup Mirrors 产品分析

CONTENTS

目录

- 1 三折镜类型产品款式分类分析
- 2 类目品牌销量及品牌垄断情况
- 3 类型产品品牌垄断情况
- 4 类型产品价位分析
- 5 类目精准关键词相关情况
- 6 长尾词扩展

1、三折镜类型产品款式分类分析



➤ 挂钩款 (A款) 三折镜



➤ 台面款 (B款) 三折镜

- 放置方式来分：三折镜类型产品可以分为挂钩款和台面款两类。
- A款整体是一个比较新的产品，可开发的潜力可能相对较大。

款式类型	ASIN数	均价	月销量	月销量占比	平均月销量	最早上架时间	三个月内上架ASIN	半年内上架ASIN
A款	8	30.62	9996	7.39%	1250	2021-08-12	0	2
B款	14	27.17	29323	21.65%	2095	2011-08-31	1	1

2、类目品牌销量及品牌垄断情况

TOP3品牌垄断情况

TOP3品牌 其余品牌

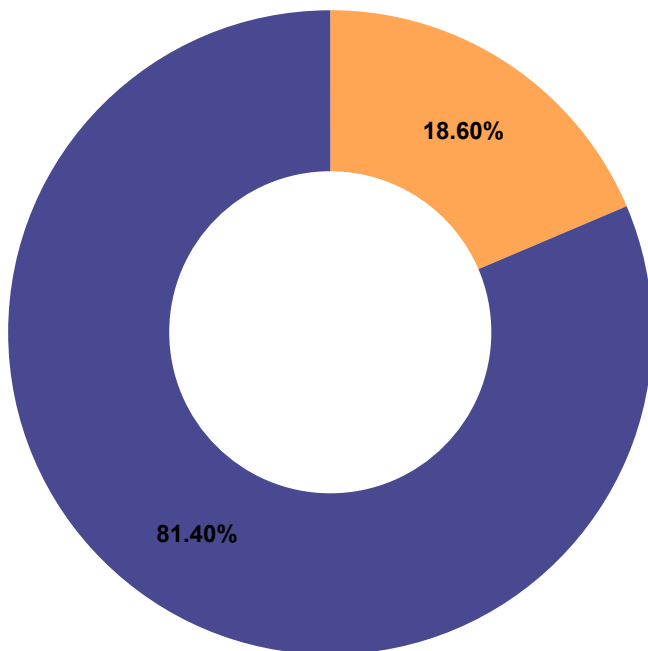

TOP10品牌垄断情况

TOP10品牌 其余品牌

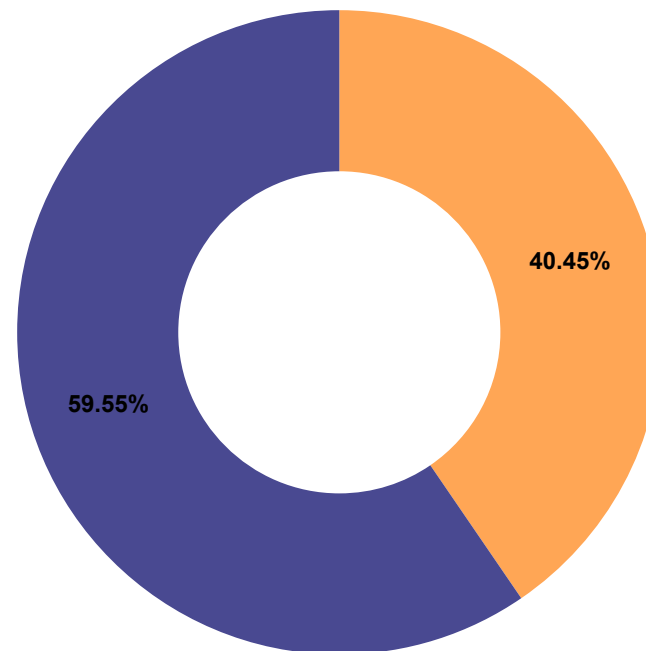

- 类目品牌前三销量占比18.60%，类目品牌前十销量占比40.45%，垄断性不强，新品有机会突破。

A款类型产品款式各品牌销量分析

品牌	ASIN数	A款ASIN数	月销量	A款月销量	月销量占比	A款月销量占比
LIPFISBARBERSHOP.COM	1	1	2,550	2550	1.88%	1.88%
HIEEY	1	1	1,875	1875	1.39%	1.39%
OLIBUY	1	1	1,320	1320	0.98%	0.98%
JUSRON	1	1	974	974	0.72%	0.72%
JANMPASK	1	1	953	953	0.70%	0.70%
Essbhach	1	1	946	946	0.70%	0.70%
LMZNXCZ	1	1	882	882	0.65%	0.65%
SELF FIND	1	1	496	496	0.37%	0.37%

- ① 在TOP100中产品所属的品牌里，有A款类型产品的品牌有8个。
- ② 就截取的数据所呈现的表格中，该款式类型月销量排名前7的的品牌的产品的月销量都超过800。

4、A款类型产品价格位分析

各价位区间销售情况

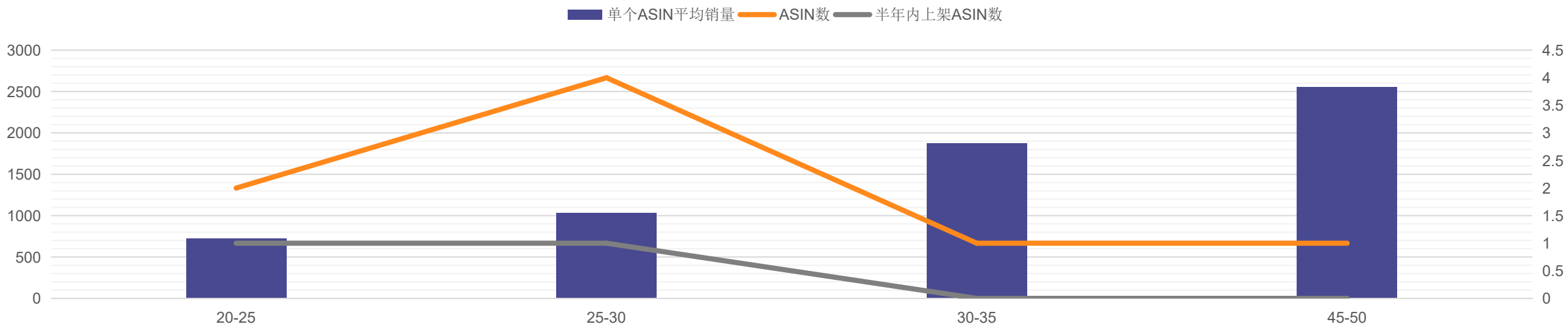

价格区间销售占比

价格区间\$	月销量	月销量占比	ASIN数	半年内上架ASIN数	单个ASIN平均销量	分析
20-25	1449	1.07%	2	1	725	有更好的选择
25-30	4122	3.05%	4	1	1031	整体ASIN数和月销量占比最高的价格段，且有半年内上架的ASIN打入TOP100，比较值得考虑。
30-35	1875	1.39%	1	0	1875	对标定价ASIN单个，没有半年内上架的新品，谨慎考虑。
45-50	2550	1.88%	1	0	2550	对标定价ASIN单个，没有半年内上架的新品，谨慎考虑

- 25-35价位段产品综合表现比较优秀，是不错的定价区间。

5、类目精准关键词相关情况

关键词	关键词翻译	ABA排名	月搜索量	月购买量	购买率	PPC竞价
mirror	镜子	292	249,018	1,145	0.46%	\$0.64
makeup mirror	化妆镜	1,686	88,071	8,578	9.74%	\$1.25
vanity mirror	梳妆镜	2,133	78,106	2,054	2.64%	\$1.46
mirrors	镜子	3,552	56,194	151	0.27%	\$0.61
compact mirror	小镜子	11,387	23,740	1,958	8.25%	\$0.91
hand mirror	手镜	13,338	20,533	3,008	14.66%	\$1.65
make up mirror	化妆镜	19,520	16,369	1,342	8.20%	\$0.89
travel mirror	旅行镜	21,625	15,225	1,256	8.25%	\$1.08
handheld mirror	手持镜	24,760	13,004	1,055	8.12%	\$1.46
lighted mirror	照明镜	26,891	12,042	736	6.12%	\$1.02
table mirror	桌子上的镜子	50,792	6,664	441	6.62%	\$1.33
pocket mirror	口袋镜	57,316	5,918	472	7.98%	\$1.09

- 就产品客单价来说，PPC竞价处于过高的价位，可能会吃掉超出承受范围的利润。

6、高购买率长尾词扩展

关键词	关键词翻译	月搜索量	月购买量	购买率	PPC竞价
dressing mirror	梳妆镜	585	146	25.02%	\$0.66
shave mirror for shower	淋浴用剃须镜	608	117	19.32%	\$1.87
portable makeup mirror with light	带灯便携式化妆镜	925	113	12.30%	
hand mirrors with handle	带把手的手镜	8,751	1,063	12.15%	\$1.14
mirror with light	带灯的镜子	2,356	285	12.12%	\$1.21
travel makeup mirror	旅行化妆镜	12,575	1,506	11.98%	\$1.13
lighted mirror makeup	灯光化妆镜	1,735	200	11.55%	\$0.99
lighted travel mirror	照明旅行镜	1,912	216	11.33%	\$0.95
hand held mirror	手持镜	12,127	1,298	10.71%	\$1.26
light up vanity makeup mirror	点亮化妆镜	1,820	180	9.92%	\$0.72
makeup mirror with lights	带灯化妆镜	33,516	3,251	9.70%	\$1.54
makeup mirror for desk	书桌化妆镜	2,340	226	9.66%	\$1.11
mirror for makeup	化妆镜	2,329	224	9.65%	\$0.88
light up mirror for makeup	点亮化妆镜	4,503	418	9.30%	\$0.97

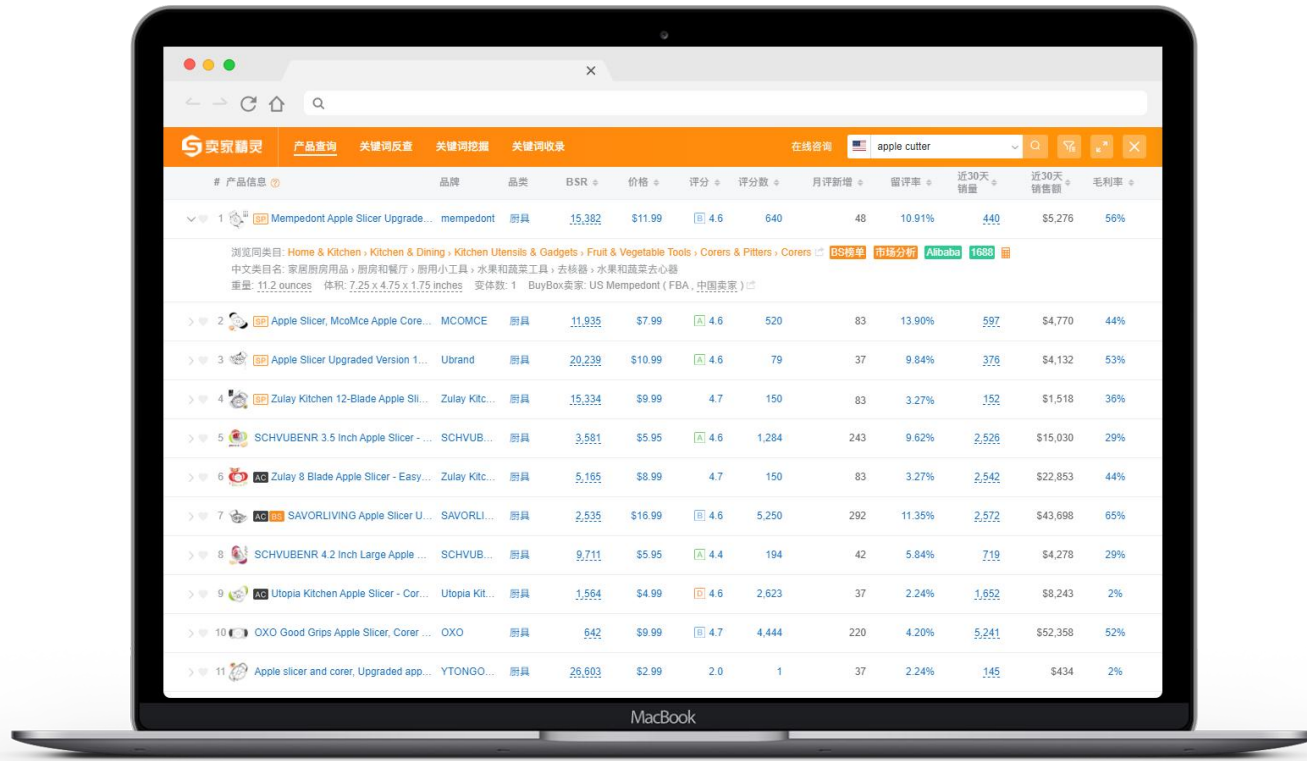

Part 03

Personal Makeup Mirrors 竞品分析

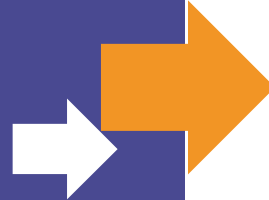

CONTENTS

目录

- 1 BSR竞品基本情况
- 2 BSR竞品款式简单分析
- 3 BSR竞品差评分析
- 4 BSR竞品中评分析
- 5 BSR竞品QA分析
- 6 相关专利情况

1、BSR竞品基本情况



ASIN	B095YT2QB3	B09F5SJXLR	B0B6RN3NPF	B09Y93Z3MK
主图				
变体数	2	4	2	2
月销量	2550	1320	496	974
大类类目及排名	Tools & Home Improvement: 1933			
小类类目及排名	Personal Makeup Mirrors: 4 Bathroom Storage & Mirrors: 11	Personal Makeup Mirrors: 24 Bathroom Storage & Mirrors: 29	Personal Makeup Mirrors: 51 Bathroom Storage & Mirrors: 57	Personal Makeup Mirrors: 52 Bathroom Storage & Mirrors: 58
上架日期	2021-08-12	2021-09-01	2022-07-16	2022-04-27
星级	4.4	4.5	4.4	4.5
评分数	3331	610	392	136
QA数	58	9	17	1

2、BSR竞品款式简单分析

ASIN	B095YT2QB3	B09F5SJXLR	B0B6RN3NPF	B09Y93Z3MK
主图				
品牌	LIPFISBARBERSHOP.COM	OLIBUY	SELF FIND	JUSRON
售价	39.99-49.99	29.99	22.99-39.99	28.99
款式颜色评论数占比	Black With Led Lights-44.3% Black Without Led Lights-44.3%	Black Hook-94.4%	Black With Led-98.5% Black Without Led-1.5%	Black Without Led-7.3%

3、BSR竞品评论分析：差评部分

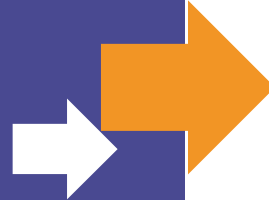

ASIN	B095YT2QB3	B09F5SJXLR	B0B6RN3NPF	B09Y93Z3MK
主图				
上架日期	2021-08-12	2021-09-01	2022-07-16	2022-04-27
评分数	3331	610	392	136
差评数	184	25	30	2

主要差评点

1. 质量差
2. 使用前破损
3. 充电端口损坏/脱落
4. 钩子脱落
5. 镜子破碎
6. 延长杆脱出
7. 太小
8. 产品划痕

1. 质量差
2. 挂钩短时间内损坏
3. 镜面划痕
4. 收到镜面破碎
5. 挂钩脱落
6. 延长杆固定存在问题

- ① 质量差
- ② 伸缩杆短时间内损坏
- ③ 挂钩过厚，门无法关闭
- ④ 收到破损问题产品

/











收到产品部分损坏



使用不久后连接部分脱落

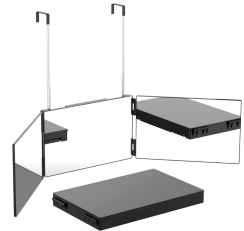

4、BSR评论分析：中评部分

ASIN	B095YT2QB3	B09F5SJXLR	B0B6RN3NPF	B09Y93Z3MK
主图				
上架日期	2021-08-12	2021-09-01	2022-07-16	2022-04-27
评分数	3331	610	392	136
中评数	101	6	2	4

主要信息	B095YT2QB3	B09F5SJXLR	B0B6RN3NPF	B09Y93Z3MK
	<ul style="list-style-type: none"> ① 镜面划痕 ② 灯光不够明亮 ③ 伸缩臂及挂钩质量不佳 ④ USB端口损坏脱落 ⑤ 看不到后脑勺 ⑥ 质量不佳 	<ul style="list-style-type: none"> ① 挂钩偏大，使用时无法关门 	<ul style="list-style-type: none"> ① 挂钩收到时破损 	<ul style="list-style-type: none"> ① 伸缩臂脆弱，门周围的钩子偏大

5、BSR竞品QA分析

ASIN	B095YT2QB3	B09F5SJXLR	B0B6RN3NPF	B09Y93Z3MK
主图				
上架日期	2021-08-12	2021-09-01	2022-07-16	2022-04-27
QA数	58	9	17	1
QA主要问题	<ul style="list-style-type: none"> ① 关于产品的安装方式/适用安装地点 ② 关于产品所包含的部件的问题 ③ 关于产品的适用方式/适用人群 ④ 关于产品的部件尺寸和调节信息 ⑤ 关于产品的制造生产的问题 	<ul style="list-style-type: none"> ① 关于产品的部件尺寸和调节信息 ② 关于产品所包含的部件及相关配件 ③ 关于产品的适用方式 	<ul style="list-style-type: none"> ① 关于产品的部件尺寸及参数 ② 关于产品的灯光/充电/USB 	<ul style="list-style-type: none"> ① 关于产品的视觉范围

6、相关专利情况

- (11) International Registration Number
D934577
- Filing Date of the Application
2020-08-07
- (15) Date of the international registration
2021-11-02
- (54) Indication of products
Mirror
- (51) Class and subclass of the Locarno Classification
06-07
- (72) Name and address of creator of designs
[Inventor] Liu, Changwei (Shenzhen, CN)
- (73) Name and address of the holder(s)
[Applicant] Shenzhen JianYuanDa Mirror Technology Co., Ltd. (Shenzhen, CN)
- (74) Name and address of representative
[Agent(s)] Novoclaims Patent Services LLC (unknown); Wong, Mei Lin (unknown)
- (57) Description of the characteristic features of the design(s), or matter for which protection is not sought
The ornamental design for a mirror, as shown and described.
- (55) Description of images

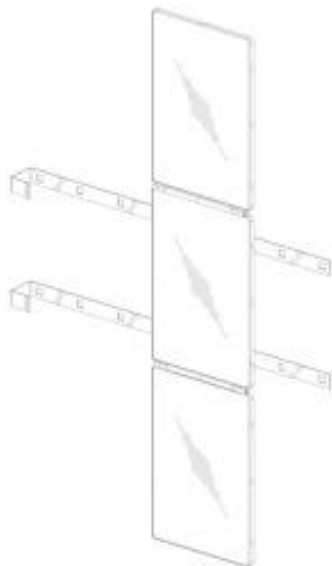

FIG. 1

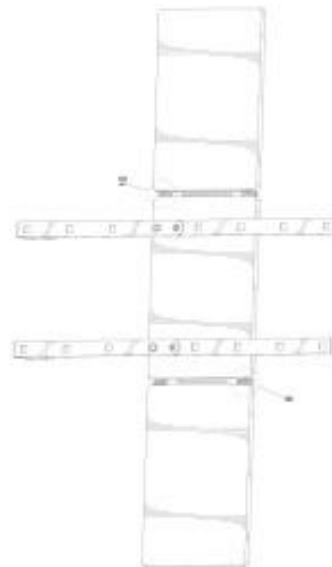

FIG. 2

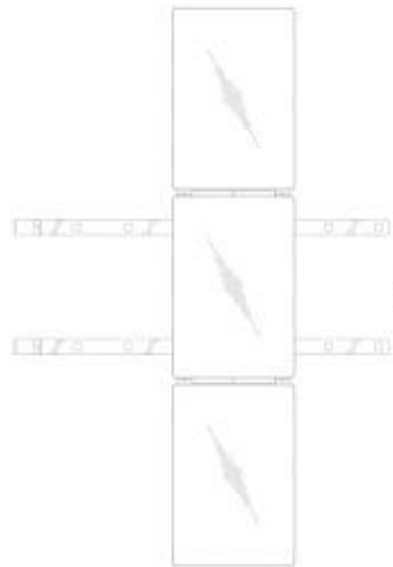

FIG. 3



FIG. 4



FIG. 6



FIG. 5



FIG. 7



FIG. 8



FIG. 14

6、相关专利情况

- (11) International Registration Number
D947550
- Filing Date of the Application
2021-05-10
- (15) Date of the international registration
2022-04-05
- (54) Indication of products
Three-sided folding hanging mirror
- (51) Class and subclass of the Locarno Classification
06-07
- (72) Name and address of creator of designs
[Inventor] Li; Shaoyan (Shenzhen, CN)
- (73) Name and address of the holder(s)
[Applicant] Li; Shaoyan (Shenzhen, CN)
- (73) Name and address of the holder(s)
[Assignee] Shenzhen Jiayao Smart Home Products Co., Ltd. (Shenzhen, CN)
- (57) Description of the characteristic features of the design(s), or matter for which protection is not sought
The ornamental design for a three-sided folding hanging mirror, as shown and described.
- (55) Description of images

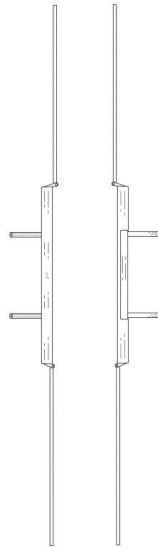

FIG.4

FIG.5

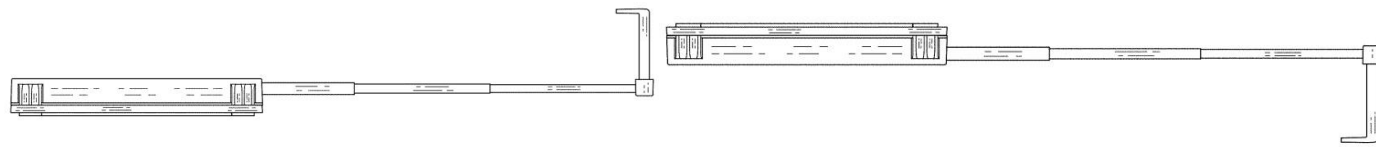

FIG.6

FIG.7

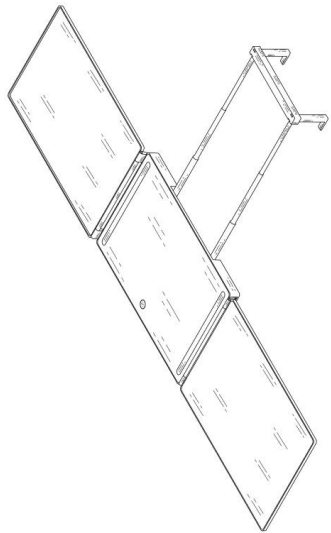

FIG.1

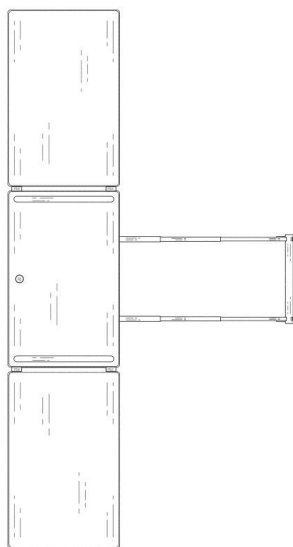

FIG.2

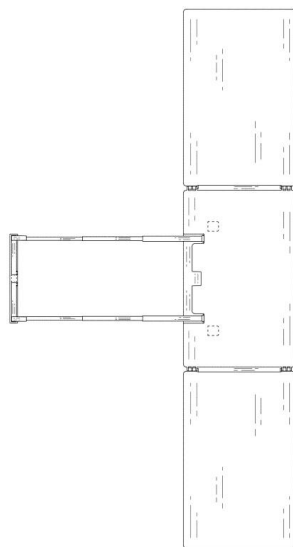

FIG.3

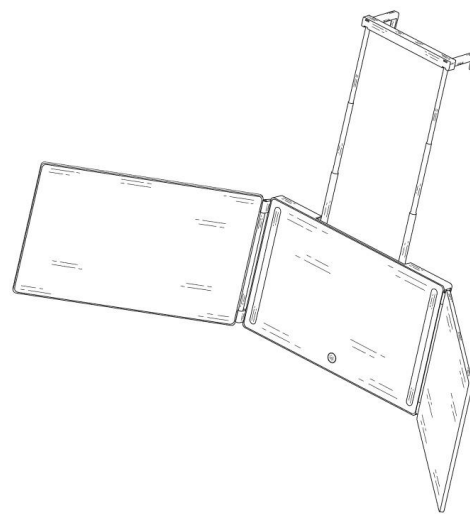

FIG.8

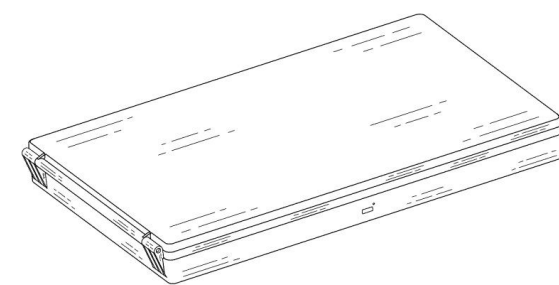

FIG.9

6、相关专利情况

D964753 - Mirror

(11)	International Registration Number	D964753
	Filing Date of the Application	2022-05-13
(15)	Date of the international registration	2022-09-27
(54)	Indication of products	Mirror
(51)	Class and subclass of the Locarno Classification	06-07
(72)	Name and address of creator of designs	[Inventor] Liu, Jinfeng (Lianjiang, CN)
(72)	Name and address of creator of designs	[Inventor] Cai, Chuanming (Shenzhen, CN)
(73)	Name and address of the holder(s)	[Applicant] SHENZHEN SMILE TECHNOLOGY CO., LTD (Shenzhen, CN)
(73)	Name and address of the holder(s)	[Assignee] SHENZHEN SMILE TECHNOLOGY CO., LTD (Shenzhen, CN)
(57)	Description of the characteristic features of the design(s), or matter for which protection is not sought	The ornamental design for a mirror, as shown and described.
(55)	Description of images	

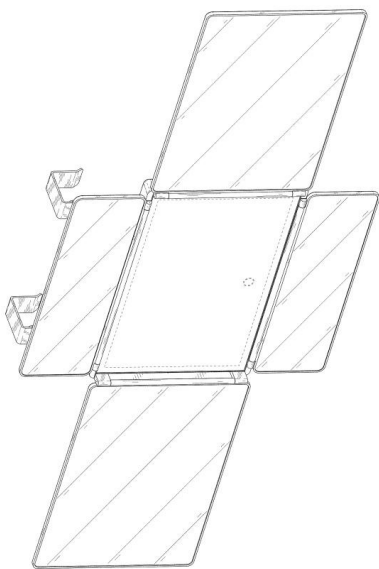

FIG. 1

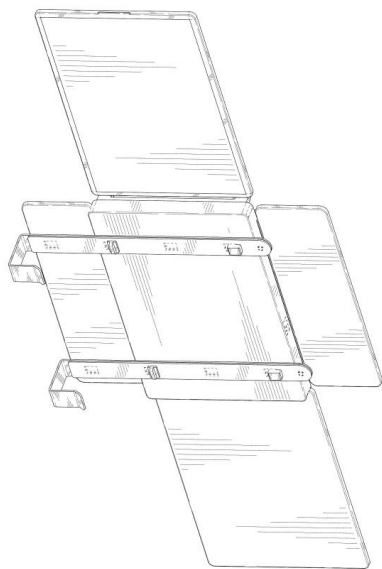

FIG. 2

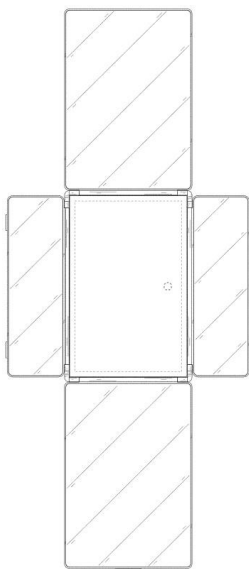

FIG. 3

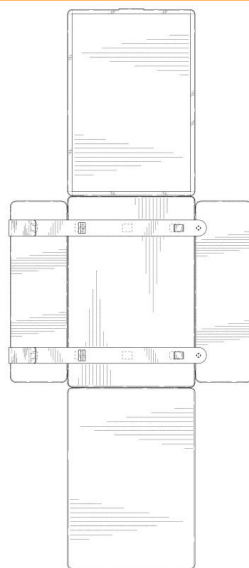

FIG. 4

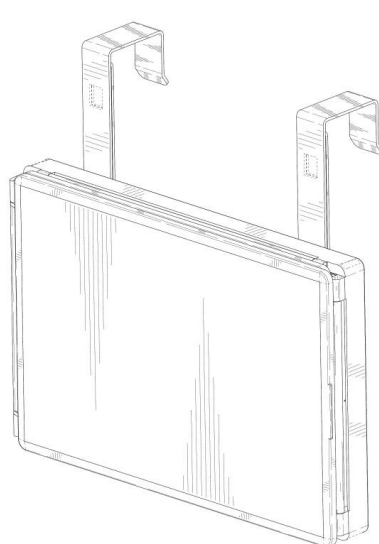

FIG. 9

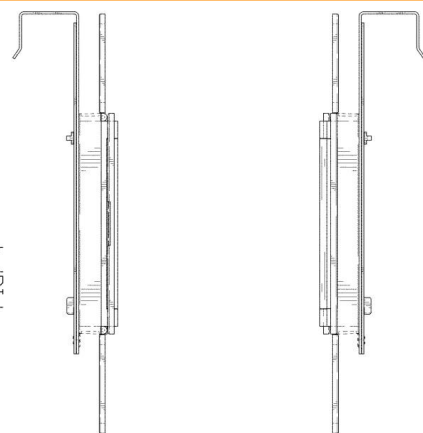

FIG. 5

FIG. 6

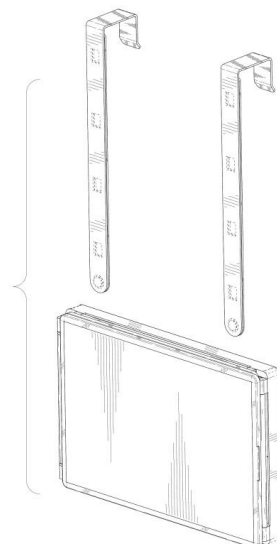

FIG. 10

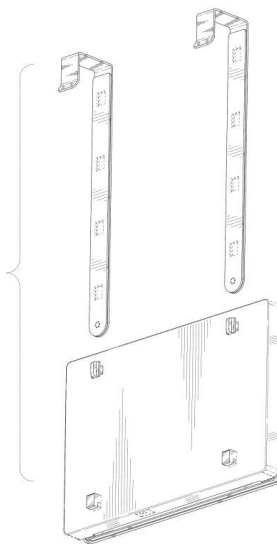

FIG. 11

6、相关专利情况

- (11) International Registration Number
D964048
- Filing Date of the Application
2022-06-02
- (15) Date of the international registration
2022-09-20
- (54) Indication of products
Mirror
- (51) Class and subclass of the Locarno Classification
06-07
- (72) Name and address of creator of designs
[Inventor] Yang, Guowei (Dongguan, CN)
- (72) Name and address of creator of designs
[Inventor] Yang, Guoxiang (Dongguan, CN)
- (73) Name and address of the holder(s)
[Applicant] DONGGUAN POWERME TECH. CO., LTD (Dongguan, CN)
- (73) Name and address of the holder(s)
[Assignee] DONGGUAN POWERME TECH. CO., LTD (Dongguan, CN)
- (57) Description of the characteristic features of the design(s), or matter for which protection is not sought
The ornamental design for a mirror, as shown and described.
- (55) Description of images

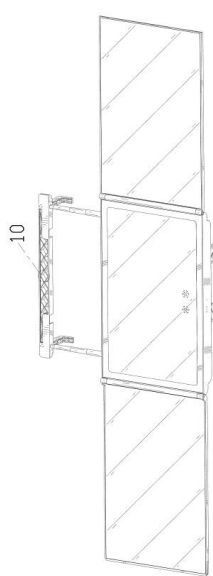

FIG. 1

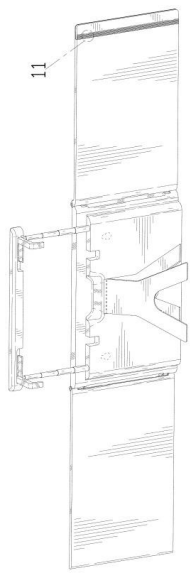

FIG. 2

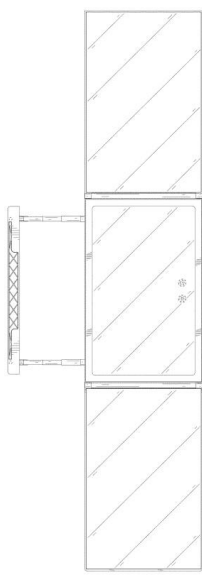

FIG. 3

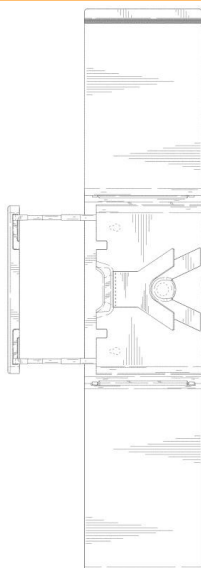

FIG. 5

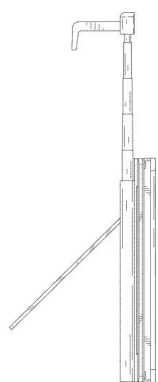

FIG. 6

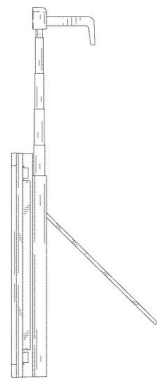

FIG. 7

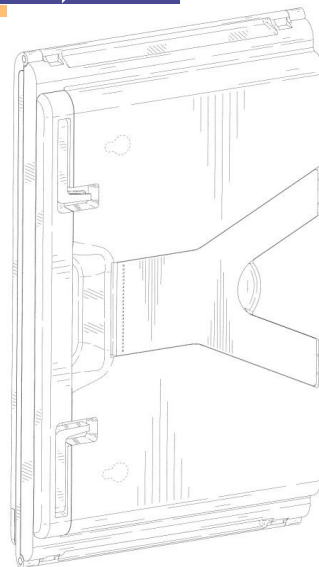

FIG. 8

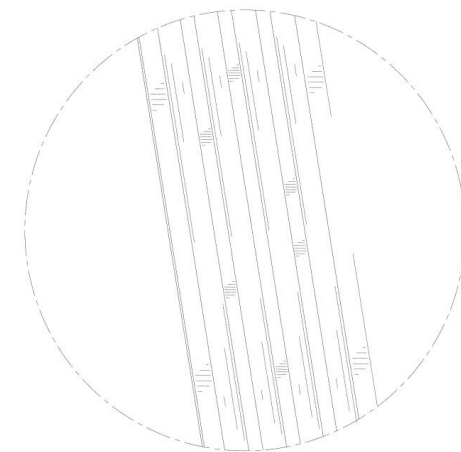

FIG. 10

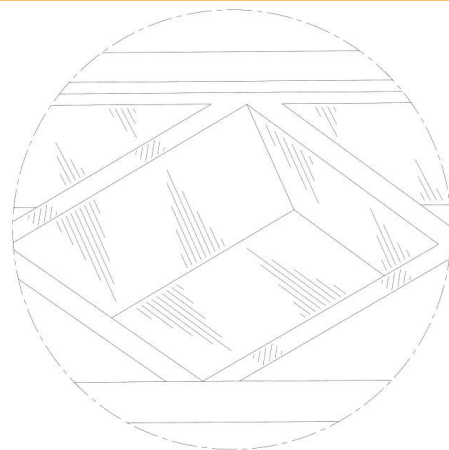

FIG. 11

小结

本次检索作出的结论，不具法律效力，仅作为专利争议风险评估的参考依据，并不代表能够完全排除以后可能遭遇的专利争议或诉讼。【本次专利检索结果为自查询】

悬挂式三向镜在美国的外观专利检索中，相似度中等，风险中等。建议在销售前考虑专利申请建议在销售前考虑专利申请（若确认要申请专利，请自行确认市场销售情况，建议专利申请在销售之前进行。）

#	产品信息	品牌	品类	BSR	价格	评分	评分数	月评新增	留评率	近30天销量	近30天销售额	毛利率
1	Mempedont Apple Slicer Upgrade...	mempedont	厨具	15,382	\$11.99	4.6	640	48	10.91%	440	\$5,276	56%
2	Apple Slicer, McoMce Apple Core...	MCOMCE	厨具	11,935	\$7.99	4.6	520	83	13.90%	597	\$4,770	44%
3	Apple Slicer Upgraded Version 1...	Ubrand	厨具	20,239	\$10.99	4.6	79	37	9.84%	376	\$4,132	53%
4	Zulay Kitchen 12-Blade Apple Sli...	Zulay Kitc...	厨具	15,334	\$9.99	4.7	150	83	3.27%	152	\$1,518	36%
5	SCHVUBENR 3.5 Inch Apple Slicer ...	SCHVUB...	厨具	3,581	\$5.95	4.6	1,284	243	9.62%	2,526	\$15,030	29%
6	Zulay 8 Blade Apple Slicer - Easy...	Zulay Kitc...	厨具	5,185	\$8.99	4.7	150	83	3.27%	2,542	\$22,853	44%
7	SAVORLIVING Apple Slicer U...	SAVORLI...	厨具	2,535	\$16.99	4.6	5,250	292	11.35%	2,572	\$43,698	65%
8	SCHVUBENR 4.2 Inch Large Apple ...	SCHVUB...	厨具	9,711	\$5.95	4.4	194	42	5.84%	719	\$4,278	29%
9	Utopia Kitchen Apple Slicer - Cor...	Utopia Kit...	厨具	1,564	\$4.99	4.6	2,623	37	2.24%	1,652	\$8,243	2%
10	OXO Good Grips Apple Slicer, Corer...	OXO	厨具	642	\$9.99	4.7	4,444	220	4.20%	5,241	\$52,358	52%
11	Apple slicer and corer, Upgraded app...	YTONGO...	厨具	26,603	\$2.99	2.0	1	37	2.24%	145	\$434	2%

Part 04

Personal Makeup Mirrors 利润分析

- 🏷️ 进价以及装箱信息来源于某些电商平台具有厂源或工厂/供应商认证的商家的同款/同参数/类似款产品
- 🏷️ 具体利润还是要具体到自身产品实际情况，该计算结果仅为粗算预估参考。

B095YT2QB3利润粗算表

B095YT2QB3

萌芽期

站点	产品名称	单个产品采购成本 RMB	箱装个数	箱长 (cm)	箱宽 (cm)	箱高 (cm)	箱体积重kg	箱重量 kg	箱重量取值 kg	单个售价 (USD)	毛利	毛利额 (USD)	毛利额	毛利率	物流单价	汇率	采购成本 (USD)	整箱FBA头程 (USD)	单个产品FBA头程 (USD)	平台成交费率	成交费 (USD)	FBA费用 (USD)	汇损2% (USD)	单个总成本 (USD)
US	空运(大陆飞美中)+21KG	53	10	50	32	36	9.6	18	18	69.99	233.15	32.44	233.15	46%	¥46.00	US\$7.1862	US\$7.38	US\$115.22	11.52	0.15	US\$10	US\$6.75	US\$1.40	US\$37.55
US	空运(大陆飞美中)+100KG	53	10	50	32	36	9.6	18	18	69.99	240.35	33.45	240.35	48%	¥42.00	US\$7.1862	US\$7.38	US\$105.20	10.52	0.15	US\$10	US\$6.75	US\$1.40	US\$36.54
US	海运(美森限时达美中)+21KG	53	10	50	32	36	9.6	18	18	69.99	271.85	37.83	271.85	54%	¥24.50	US\$7.1862	US\$7.38	US\$61.37	6.14	0.15	US\$10	US\$6.75	US\$1.40	US\$32.16
US	海运(美森限时达美中)+100KG	53	10	50	32	36	9.6	18	18	69.99	285.35	39.71	285.35	57%	¥17.00	US\$7.1862	US\$7.38	US\$42.58	4.26	0.15	US\$10	US\$6.75	US\$1.40	US\$30.28

生长期

站点	产品名称	单个产品采购成本 RMB	箱装个数	箱长 (cm)	箱宽 (cm)	箱高 (cm)	箱体积重kg	箱重量 kg	箱重量取值 kg	单个售价 (USD)	毛利	毛利额 (USD)	毛利额	毛利率	物流单价	汇率	采购成本 (USD)	整箱FBA头程 (USD)	单个产品FBA头程 (USD)	平台成交费率	成交费 (USD)	FBA费用 (USD)	汇损2% (USD)	单个总成本 (USD)
US	空运(大陆飞美中)+21KG	53	10	50	32	36	9.6	18	18	54.99	143.68	19.99	143.68	36%	¥46.00	US\$7.1862	US\$7.38	US\$115.22	11.52	0.15	US\$8	US\$6.75	US\$1.10	US\$35.00
US	空运(大陆飞美中)+100KG	53	10	50	32	36	9.6	18	18	54.99	150.88	21.00	150.88	38%	¥42.00	US\$7.1862	US\$7.38	US\$105.20	10.52	0.15	US\$8	US\$6.75	US\$1.10	US\$33.99
US	海运(美森限时达美中)+21KG	53	10	50	32	36	9.6	18	18	54.99	182.38	25.38	182.38	46%	¥24.50	US\$7.1862	US\$7.38	US\$61.37	6.14	0.15	US\$8	US\$6.75	US\$1.10	US\$29.61
US	海运(美森限时达美中)+100KG	53	10	50	32	36	9.6	18	18	54.99	195.88	27.26	195.88	50%	¥17.00	US\$7.1862	US\$7.38	US\$42.58	4.26	0.15	US\$8	US\$6.75	US\$1.10	US\$27.73

成熟期

站点	产品名称	单个产品采购成本 RMB	箱装个数	箱长 (cm)	箱宽 (cm)	箱高 (cm)	箱体积重kg	箱重量 kg	箱重量取值 kg	单个售价 (USD)	毛利	毛利额 (USD)	毛利额	毛利率	物流单价	汇率	采购成本 (USD)	整箱FBA头程 (USD)	单个产品FBA头程 (USD)	平台成交费率	成交费 (USD)	FBA费用 (USD)	汇损2% (USD)	单个总成本 (USD)
US	空运(大陆飞美中)+21KG	53	10	50	32	36	9.6	18	18	49.99	113.86	15.84	113.86	32%	¥46.00	US\$7.1862	US\$7.38	US\$115.22	11.52	0.15	US\$7	US\$6.75	US\$1.00	US\$34.15
US	空运(大陆飞美中)+100KG	53	10	50	32	36	9.6	18	18	49.99	121.06	16.85	121.06	34%	¥42.00	US\$7.1862	US\$7.38	US\$105.20	10.52	0.15	US\$7	US\$6.75	US\$1.00	US\$33.14
US	海运(美森限时达美中)+21KG	53	10	50	32	36	9.6	18	18	49.99	152.56	21.23	152.56	42%	¥24.50	US\$7.1862	US\$7.38	US\$61.37	6.14	0.15	US\$7	US\$6.75	US\$1.00	US\$28.76
US	海运(美森限时达美中)+100KG	53	10	50	32	36	9.6	18	18	49.99	166.06	23.11	166.06	46%	¥17.00	US\$7.1862	US\$7.38	US\$42.58	4.26	0.15	US\$7	US\$6.75	US\$1.00	US\$26.88

B09F5SJXLR利润粗算表

B09F5SJXLR

萌芽期

站点	产品名称	单个产品 采购成本 RMB	箱装个 数	箱长 (cm)	箱宽 (cm)	箱高 (cm)	箱体积 重kg	箱重量 kg	箱重量 取值 kg	单个售 价 (USD)	毛利	毛利额 (USD)	毛利额	毛利率	物流单价	汇率	采购成本 (USD)	整箱FBA头 程 (USD)	单个产品 FBA头程 (USD)	平台成 交费率	成交费 (USD)	FBA费用 (USD)	汇损2% (USD)	单个总成 本 (USD)
US	空运(大陆飞美中)+21KG	35.5	10	50	32	36	9.6	16.8	16.8	69.99	256.17	35.65	256.17	51%	¥ 46.00	US\$7.1862	US\$4.94	US\$107.54	10.75	0.15	US\$10	US\$6.75	US\$1.40	US\$34.34
US	空运(大陆飞美中)+100KG	35.5	10	50	32	36	9.6	16.8	16.8	69.99	262.89	36.58	262.89	52%	¥ 42.00	US\$7.1862	US\$4.94	US\$98.19	9.82	0.15	US\$10	US\$6.75	US\$1.40	US\$33.41
US	海运(美森限时达美中)+21KG	35.5	10	50	32	36	9.6	16.8	16.8	69.99	292.29	40.67	292.29	58%	¥ 24.50	US\$7.1862	US\$4.94	US\$57.28	5.73	0.15	US\$10	US\$6.75	US\$1.40	US\$29.32
US	海运(美森限时达美中)+100KG	35.5	10	50	32	36	9.6	16.8	16.8	69.99	304.89	42.43	304.89	61%	¥ 17.00	US\$7.1862	US\$4.94	US\$39.74	3.97	0.15	US\$10	US\$6.75	US\$1.40	US\$27.56

生长期

站点	产品名称	单个产品 采购成本 RMB	箱装个 数	箱长 (cm)	箱宽 (cm)	箱高 (cm)	箱体积 重kg	箱重量 kg	箱重量 取值 kg	单个售 价 (USD)	毛利	毛利额 (USD)	毛利额	毛利率	物流单价	汇率	采购成本 (USD)	整箱FBA头 程 (USD)	单个产品 FBA头程 (USD)	平台成 交费率	成交费 (USD)	FBA费用 (USD)	汇损2% (USD)	单个总成 本 (USD)
US	空运(大陆飞美中)+21KG	35.5	10	50	32	36	9.6	16.8	16.8	39.99	77.24	10.75	77.24	27%	¥ 46.00	US\$7.1862	US\$4.94	US\$107.54	10.75	0.15	US\$6	US\$6.75	US\$0.80	US\$29.24
US	空运(大陆飞美中)+100KG	35.5	10	50	32	36	9.6	16.8	16.8	39.99	83.96	11.68	83.96	29%	¥ 42.00	US\$7.1862	US\$4.94	US\$98.19	9.82	0.15	US\$6	US\$6.75	US\$0.80	US\$28.31
US	海运(美森限时达美中)+21KG	35.5	10	50	32	36	9.6	16.8	16.8	39.99	113.36	15.77	113.36	39%	¥ 24.50	US\$7.1862	US\$4.94	US\$57.28	5.73	0.15	US\$6	US\$6.75	US\$0.80	US\$24.22
US	海运(美森限时达美中)+100KG	35.5	10	50	32	36	9.6	16.8	16.8	39.99	125.96	17.53	125.96	44%	¥ 17.00	US\$7.1862	US\$4.94	US\$39.74	3.97	0.15	US\$6	US\$6.75	US\$0.80	US\$22.46

成熟期

站点	产品名称	单个产品 采购成本 RMB	箱装个 数	箱长 (cm)	箱宽 (cm)	箱高 (cm)	箱体积 重kg	箱重量 kg	箱重量 取值 kg	单个售 价 (USD)	毛利	毛利额 (USD)	毛利额	毛利率	物流单价	汇率	采购成本 (USD)	整箱FBA头 程 (USD)	单个产品 FBA头程 (USD)	平台成 交费率	成交费 (USD)	FBA费用 (USD)	汇损2% (USD)	单个总成 本 (USD)
US	空运(大陆飞美中)+21KG	35.5	10	50	32	36	9.6	16.8	16.8	29.99	17.59	2.45	17.59	8%	¥ 46.00	US\$7.1862	US\$4.94	US\$107.54	10.75	0.15	US\$4	US\$6.75	US\$0.60	US\$27.54
US	空运(大陆飞美中)+100KG	35.5	10	50	32	36	9.6	16.8	16.8	29.99	24.31	3.38	24.31	11%	¥ 42.00	US\$7.1862	US\$4.94	US\$98.19	9.82	0.15	US\$4	US\$6.75	US\$0.60	US\$26.61
US	海运(美森限时达美中)+21KG	35.5	10	50	32	36	9.6	16.8	16.8	29.99	53.71	7.47	53.71	25%	¥ 24.50	US\$7.1862	US\$4.94	US\$57.28	5.73	0.15	US\$4	US\$6.75	US\$0.60	US\$22.52
US	海运(美森限时达美中)+100KG	35.5	10	50	32	36	9.6	16.8	16.8	29.99	66.31	9.23	66.31	31%	¥ 17.00	US\$7.1862	US\$4.94	US\$39.74	3.97	0.15	US\$4	US\$6.75	US\$0.60	US\$20.76

B0B6RN3NPF利润粗算表

B0B6RN3NPF

萌芽期

站点	产品名称	单个产品采购成本 RMB	箱装个数	箱长 (cm)	箱宽 (cm)	箱高 (cm)	箱体积重kg	箱重量 kg	箱重量取值 kg	单个售价 (USD)	毛利	毛利额 (USD)	毛利额	毛利率	物流单价	汇率	采购成本 (USD)	整箱FBA头程 (USD)	单个产品FBA头程 (USD)	平台成交费率	成交费 (USD)	FBA费用 (USD)	汇损2% (USD)	单个总成本 (USD)
US	空运(大陆飞美中)+21KG	36.5	10	50	32	36	9.6	16.8	16.8	29.99	15.73	2.19	15.73	7%	¥ 46.00	US\$7.1862	US\$5.08	US\$107.54	10.75	0.15	US\$4	US\$6.87	US\$0.60	US\$27.80
US	空运(大陆飞美中)+100KG	36.5	10	50	32	36	9.6	16.8	16.8	29.99	22.45	3.12	22.45	10%	¥ 42.00	US\$7.1862	US\$5.08	US\$98.19	9.82	0.15	US\$4	US\$6.87	US\$0.60	US\$26.87
US	海运 (美森限时达美中)+21KG	36.5	10	50	32	36	9.6	16.8	16.8	29.99	51.85	7.21	51.85	24%	¥ 24.50	US\$7.1862	US\$5.08	US\$57.28	5.73	0.15	US\$4	US\$6.87	US\$0.60	US\$22.78
US	海运 (美森限时达美中)+100KG	36.5	10	50	32	36	9.6	16.8	16.8	29.99	64.45	8.97	64.45	30%	¥ 17.00	US\$7.1862	US\$5.08	US\$39.74	3.97	0.15	US\$4	US\$6.87	US\$0.60	US\$21.02

生长期

站点	产品名称	单个产品采购成本 RMB	箱装个数	箱长 (cm)	箱宽 (cm)	箱高 (cm)	箱体积重kg	箱重量 kg	箱重量取值 kg	单个售价 (USD)	毛利	毛利额 (USD)	毛利额	毛利率	物流单价	汇率	采购成本 (USD)	整箱FBA头程 (USD)	单个产品FBA头程 (USD)	平台成交费率	成交费 (USD)	FBA费用 (USD)	汇损2% (USD)	单个总成本 (USD)
US	空运(大陆飞美中)+21KG	36.5	10	50	32	36	9.6	16.8	16.8	23.99	-20.06	-2.79	-20.06	-12%	¥ 46.00	US\$7.1862	US\$5.08	US\$107.54	10.75	0.15	US\$4	US\$6.87	US\$0.48	US\$26.78
US	空运(大陆飞美中)+100KG	36.5	10	50	32	36	9.6	16.8	16.8	23.99	-13.34	-1.86	-13.34	-8%	¥ 42.00	US\$7.1862	US\$5.08	US\$98.19	9.82	0.15	US\$4	US\$6.87	US\$0.48	US\$25.85
US	海运 (美森限时达美中)+21KG	36.5	10	50	32	36	9.6	16.8	16.8	23.99	16.06	2.23	16.06	9%	¥ 24.50	US\$7.1862	US\$5.08	US\$57.28	5.73	0.15	US\$4	US\$6.87	US\$0.48	US\$21.76
US	海运 (美森限时达美中)+100KG	36.5	10	50	32	36	9.6	16.8	16.8	23.99	28.66	3.99	28.66	17%	¥ 17.00	US\$7.1862	US\$5.08	US\$39.74	3.97	0.15	US\$4	US\$6.87	US\$0.48	US\$20.00

成熟期

站点	产品名称	单个产品采购成本 RMB	箱装个数	箱长 (cm)	箱宽 (cm)	箱高 (cm)	箱体积重kg	箱重量 kg	箱重量取值 kg	单个售价 (USD)	毛利	毛利额 (USD)	毛利额	毛利率	物流单价	汇率	采购成本 (USD)	整箱FBA头程 (USD)	单个产品FBA头程 (USD)	平台成交费率	成交费 (USD)	FBA费用 (USD)	汇损2% (USD)	单个总成本 (USD)
US	空运(大陆飞美中)+21KG	36.5	10	50	32	36	9.6	16.8	16.8	22.99	-26.02	-3.62	-26.02	-16%	¥ 46.00	US\$7.1862	US\$5.08	US\$107.54	10.75	0.15	US\$3	US\$6.87	US\$0.46	US\$26.61
US	空运(大陆飞美中)+100KG	36.5	10	50	32	36	9.6	16.8	16.8	22.99	-19.30	-2.69	-19.30	-12%	¥ 42.00	US\$7.1862	US\$5.08	US\$98.19	9.82	0.15	US\$3	US\$6.87	US\$0.46	US\$25.68
US	海运 (美森限时达美中)+21KG	36.5	10	50	32	36	9.6	16.8	16.8	22.99	10.10	1.40	10.10	6%	¥ 24.50	US\$7.1862	US\$5.08	US\$57.28	5.73	0.15	US\$3	US\$6.87	US\$0.46	US\$21.59
US	海运 (美森限时达美中)+100KG	36.5	10	50	32	36	9.6	16.8	16.8	22.99	22.70	3.16	22.70	14%	¥ 17.00	US\$7.1862	US\$5.08	US\$39.74	3.97	0.15	US\$3	US\$6.87	US\$0.46	US\$19.83

B09Y93Z3MK利润粗算表

B09Y93Z3MK

萌芽期

站点	产品名称	单个产品采购成本 RMB	箱装个数	箱长 (cm)	箱宽 (cm)	箱高 (cm)	箱体积重 kg	箱重量 kg	箱重量取值kg	单个售价 (USD)	毛利	毛利额 (USD)	毛利额	毛利率	物流单价	汇率	采购成本 (USD)	整箱FBA头程 (USD)	单个产品FBA头程 (USD)	平台成交费率	成交费 (USD)	FBA费用 (USD)	汇损2% (USD)	单个总成本 (USD)
US	空运(大陆飞美中)+21KG	35.5	10	50	32	36	9.6	16.8	16.8	29.99	16.73	2.33	16.73	8%	¥46.00	US\$7.186 ₂	US\$4.94	US\$107.54	10.75	0.15	US\$4	US\$6.87	US\$0.60	US\$27.66
US	空运(大陆飞美中)+100KG	35.5	10	50	32	36	9.6	16.8	16.8	29.99	23.45	3.26	23.45	11%	¥42.00	US\$7.186 ₂	US\$4.94	US\$98.19	9.82	0.15	US\$4	US\$6.87	US\$0.60	US\$26.73
US	海运(美森限时达美中)+21KG	35.5	10	50	32	36	9.6	16.8	16.8	29.99	52.85	7.35	52.85	25%	¥24.50	US\$7.186 ₂	US\$4.94	US\$57.28	5.73	0.15	US\$4	US\$6.87	US\$0.60	US\$22.64
US	海运(美森限时达美中)+100KG	35.5	10	50	32	36	9.6	16.8	16.8	29.99	65.45	9.11	65.45	30%	¥17.00	US\$7.186 ₂	US\$4.94	US\$39.74	3.97	0.15	US\$4	US\$6.87	US\$0.60	US\$20.88

生长期

站点	产品名称	单个产品采购成本 RMB	箱装个数	箱长 (cm)	箱宽 (cm)	箱高 (cm)	箱体积重 kg	箱重量 kg	箱重量取值kg	单个售价 (USD)	毛利	毛利额 (USD)	毛利额	毛利率	物流单价	汇率	采购成本 (USD)	整箱FBA头程 (USD)	单个产品FBA头程 (USD)	平台成交费率	成交费 (USD)	FBA费用 (USD)	汇损2% (USD)	单个总成本 (USD)
US	空运(大陆飞美中)+21KG	35.5	10	50	32	36	9.6	16.8	16.8	32.99	34.62	4.82	34.62	15%	¥46.00	US\$7.186 ₂	US\$4.94	US\$107.54	10.75	0.15	US\$5	US\$6.87	US\$0.66	US\$28.17
US	空运(大陆飞美中)+100KG	35.5	10	50	32	36	9.6	16.8	16.8	32.99	41.34	5.75	41.34	17%	¥42.00	US\$7.186 ₂	US\$4.94	US\$98.19	9.82	0.15	US\$5	US\$6.87	US\$0.66	US\$27.24
US	海运(美森限时达美中)+21KG	35.5	10	50	32	36	9.6	16.8	16.8	32.99	70.74	9.84	70.74	30%	¥24.50	US\$7.186 ₂	US\$4.94	US\$57.28	5.73	0.15	US\$5	US\$6.87	US\$0.66	US\$23.15
US	海运(美森限时达美中)+100KG	35.5	10	50	32	36	9.6	16.8	16.8	32.99	83.34	11.60	83.34	35%	¥17.00	US\$7.186 ₂	US\$4.94	US\$39.74	3.97	0.15	US\$5	US\$6.87	US\$0.66	US\$21.39

成熟期

站点	产品名称	单个产品采购成本 RMB	箱装个数	箱长 (cm)	箱宽 (cm)	箱高 (cm)	箱体积重 kg	箱重量 kg	箱重量取值kg	单个售价 (USD)	毛利	毛利额 (USD)	毛利额	毛利率	物流单价	汇率	采购成本 (USD)	整箱FBA头程 (USD)	单个产品FBA头程 (USD)	平台成交费率	成交费 (USD)	FBA费用 (USD)	汇损2% (USD)	单个总成本 (USD)
US	空运(大陆飞美中)+21KG	35.5	10	50	32	36	9.6	16.8	16.8	28.99	10.76	1.50	10.76	5%	¥46.00	US\$7.186 ₂	US\$4.94	US\$107.54	10.75	0.15	US\$4	US\$6.87	US\$0.58	US\$27.49
US	空运(大陆飞美中)+100KG	35.5	10	50	32	36	9.6	16.8	16.8	28.99	17.48	2.43	17.48	8%	¥42.00	US\$7.186 ₂	US\$4.94	US\$98.19	9.82	0.15	US\$4	US\$6.87	US\$0.58	US\$26.56
US	海运(美森限时达美中)+21KG	35.5	10	50	32	36	9.6	16.8	16.8	28.99	46.88	6.52	46.88	23%	¥24.50	US\$7.186 ₂	US\$4.94	US\$57.28	5.73	0.15	US\$4	US\$6.87	US\$0.58	US\$22.47
US	海运(美森限时达美中)+100KG	35.5	10	50	32	36	9.6	16.8	16.8	28.99	59.48	8.28	59.48	29%	¥17.00	US\$7.186 ₂	US\$4.94	US\$39.74	3.97	0.15	US\$4	US\$6.87	US\$0.58	US\$20.71

该款产品在亚马逊平台类目市场市场容量呈现稳定上升的趋势:2020年TOP100年销量突破140万, 2021年TOP100年销量突破170万。搜索热度有明显的季节性波动, 产品具备具备一定季节性产品属性, 需要注意。

该类目基本没有出现超级大卖或者品牌垄断绝大部分市场的现象, 仍然有一定的机会打新品。就客单价来说也有一定的利润空间, 市场发展趋势比较稳定。

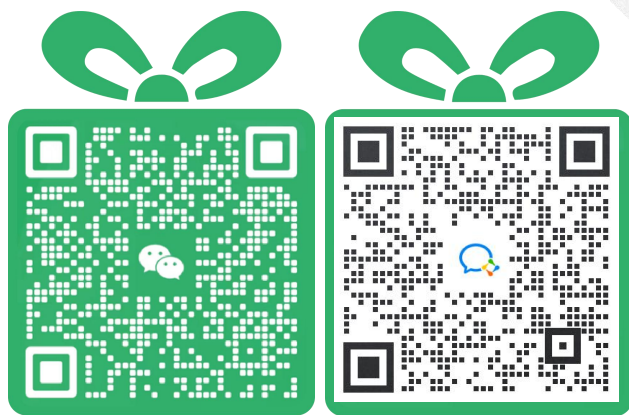

感谢您的观看!

扫码持续关注，领取海量数据报告

 卖家精灵 ×  壹圆汇 YIYUANHUI 联合出品